

REF. 08784

MARTILLO PERFORADOR  
MARTELO PERFURADOR  
ROTARY HAMMER  
MARTEAU PERFORATEU



**MANUAL DE INSTRUCCIONES**  
*MANUAL DE INSTRUÇÕES*  
INSTRUCTION MANUAL  
*MANUEL D'INSTRUCTIONS*

IMPORTED BY  
[www.edmproduct.com](http://www.edmproduct.com)  
ELEKTRO 3, S.COOP.C.L  
F-43389675

Elektro3 - Polígono Ind. Alba  
C/ Barenys, 21 - 43480 Vila-seca  
Tarragona - España.  
MADE IN CHINA

EDM garantiza todos sus productos declinando toda responsabilidad frente a daños originados por una incorrecta instalación / uso de sus artículos.

*EDM dá garantia a todos os seus produtos, declinando toda responsabilidade por danos originados por utilização / instalação incorrecta dos seus produtos.*

EDM guarantees all its products and declines all responsibility for damages caused by improper installation / use of its articles.

EDM garantit tous ses produits, déclinant toute responsabilité en cas de dommages résultant d'un mauvais usage ou d'une installation incorrecte de ses articles.

## Martillo perforador



Lea atentamente este manual antes de utilizar el aparato y guárdelo para futuras consultas. Para reducir posibles riesgos de incendio, descargas eléctricas o daños personales, tenga en cuenta las siguientes instrucciones:



La expresión "herramienta" en las advertencias se refiere a su herramienta eléctrica conectada a la red eléctrica (con cable) o a su herramienta accionada por batería (sin cable).

20V DC // 100 - 240V 50Hz

### ADVERTENCIAS GENERALES DE SEGURIDAD PARA LAS HERRAMIENTAS

#### 1) Seguridad del área de trabajo

- Mantenga el área de trabajo limpia y bien iluminada. Las áreas desordenadas y oscuras provocan accidentes.
- No maneje herramientas eléctricas en atmósferas explosivas, tales como en presencia de líquidos inflamables, gases o polvo. Las herramientas eléctricas crean chispas que pueden encender el polvo o vapores.
- Mantenga a los niños alejados mientras maneja una herramienta eléctrica. Las distracciones pueden causar la pérdida de control.

#### 2) Seguridad eléctrica

- La clavija de la herramienta eléctrica debe coincidir con la base de la toma de corriente. No modificar nunca la clavija de ninguna manera. No usar ningún adaptador de clavijas con herramientas eléctricas puestas a tierra. Clavijas no modificadas y bases coincidentes reducirán el riesgo de choque eléctrico.
- Evite el contacto del cuerpo con superficies puestas a tierra como tuberías, radiadores, cocinas eléctricas y refrigeradores. Hay un riesgo aumentado de choque eléctrico si su cuerpo está puesto a tierra.
- No exponga las herramientas a la lluvia o a condiciones de humedad. El agua que entre en la herramienta aumentará el riesgo de choque eléctrico.
- No abuse del cable. No usar nunca el cable para llevar, levantar o desenchufar la herramienta eléctrica. Mantenga el cable lejos del calor, aceite, cantos vivos o piezas en movimiento. Los cables dañados o enredados aumentan el riesgo de choque eléctrico.
- Cuando maneje una herramienta eléctrica en el exterior, use una prolongación adecuada. El uso de una prolongación de cable adecuada para uso en el exterior reduce el riesgo de choque eléctrico.
- Si el uso de la herramienta en un lugar húmedo es inevitable, use una alimentación protegida por un dispositivo de corriente residual (RCD). El uso de un RCD reduce el riesgo de choque eléctrico.

#### 3) Seguridad de las personas

- Esté alerta, vigile lo que está haciendo y use el sentido común cuando maneje una herramienta eléctrica. No use una herramienta eléctrica cuando esté cansado, bajo la influencia de drogas, alcohol o medicamentos. Un momento de distracción mientras maneja herramientas eléctricas puede causar un daño personal serio.
- Use equipo de seguridad personal. Lleve siempre protección para los ojos. La utilización para las condiciones apropiadas de un equipo de seguridad tales como la mascarilla anti polvo, zapatos no resbaladizos, casco o

protección para los oídos reducirá los daños personales.

- Evite un arranque accidental. Asegúrese de que el interruptor está en posición "abierto" antes de conectar a la red y/o batería, coger o transportar la herramienta. Transportar herramientas eléctricas con el dedo sobre el interruptor o enchufar herramientas eléctricas que tienen el interruptor en posición "cerrado" provoca accidentes.
- Retire cualquier llave o herramienta de ajuste antes de arrancar la herramienta eléctrica. Una llave o herramienta unida a una pieza rotativa de una herramienta eléctrica puede causar daños personales.
- No se sobrepase. Mantenga los pies bien asentados sobre el suelo y conserve el equilibrio en todo momento. Esto permite un mejor control de la herramienta eléctrica en situaciones inesperadas.
- Vista adecuadamente. No vista ropa suelta o joyas. Mantenga su pelo, su ropa y guantes alejados de las piezas en movimiento. La ropa suelta, las joyas o el pelo largo pueden ser cogidos en las piezas en movimiento.
- Si hay disponibilidad para la conexión de medios de extracción y recogida de polvo, asegúrese de que éstos estén conectados y se usen correctamente. El uso de estos dispositivos puede reducir los riesgos relacionados con el polvo.

#### 4) Utilización y cuidados de las herramientas eléctricas

- No fuerce la herramienta eléctrica. Use la herramienta eléctrica correcta para su aplicación. La herramienta eléctrica correcta hará el trabajo mejor y más seguro al ritmo para la que fue concebida.
- No use la herramienta eléctrica si el interruptor no funciona. Cualquier herramienta eléctrica que no pueda controlarse con el interruptor es peligrosa y debe repararse.
- Desenchufe la clavija de la fuente de alimentación y/o batería antes de efectuar cualquier ajuste, cambio de accesorios, o de almacenar las herramientas eléctricas. Tales medidas preventivas de seguridad reducen el riesgo de arrancar la herramienta accidentalmente.
- Almacene las herramientas eléctricas inactivas fuera del alcance de los niños y no permita el manejo de la herramienta eléctrica a personas no familiarizadas con esta o con las instrucciones. Las herramientas eléctricas son peligrosas en manos de usuarios no entrenados.
- Mantenga las herramientas eléctricas. Compruebe que las partes móviles no estén desalineadas o trabadas, que no haya piezas rotas u otras condiciones que puedan afectar el funcionamiento.

Si las herramientas eléctricas están dañadas deberán ser reparadas antes de su uso. El mal mantenimiento de la herramienta puede causar accidentes.

## Martillo perforador

### Advertencias de seguridad

f) Mantenga las herramientas de corte afiladas y limpias. Las herramientas de corte mantenidas correctamente con los bordes afilados son menos propensas a trabarse y más fáciles de controlar.

g) Use la herramienta eléctrica, accesorios de acuerdo con estas instrucciones y teniendo en cuenta las condiciones de trabajo a desarrollar. El uso de la herramienta eléctrica para aplicaciones diferentes de las previstas podría causar una situación de peligro.

#### 5) Uso y cuidado de la batería

a) Asegúrese de que el interruptor esté en la posición de apagado antes de insertar la batería para evitar accidentes.

b) Recargue sólo con el cargador especificado por el fabricante. Un cargador inadecuado puede crear riesgo de incendio.

c) Utilice herramientas eléctricas sólo con paquetes de baterías específicamente designados. El uso de cualquier otro paquete de baterías puede crear riesgo de lesiones.

d) Cuando la batería no esté en uso, manténgala alejada de otros objetos metálicos como clips, monedas, llaves, clavos, tornillos y pequeños objetos que puedan hacer una conexión de un terminal a otro.

Cortocircuitar los terminales de la batería puede causar quemaduras graves.

e) En condiciones de abuso, la batería puede expulsar líquidos; evitar el contacto. En caso de contacto accidental, enjuague inmediatamente con agua. Si el líquido entra en contacto con los ojos, busque ayuda médica inmediatamente. El líquido expulsado de la batería puede causar irritación y/o quemaduras.

#### 6) Servicio técnico

Haga revisar su herramienta eléctrica por un servicio de reparación cualificado usando solamente piezas de recambio idénticas. Esto garantizará que la seguridad de la herramienta eléctrica se mantenga.

### Advertencias especiales de seguridad.

a. Use protectores auditivos. La exposición al ruido puede causar pérdida de audición.

b. Use mangos auxiliares, si se suministran con la herramienta. La pérdida de control puede causar lesiones personales.

c. Sujete la herramienta eléctrica por las superficies de agarre aisladas, cuando realice una operación donde la broca pueda entrar en contacto con cables ocultos. Al cortar un cable, el contacto con la broca puede hacer que las partes metálicas expuestas de la herramienta eléctrica conduzcan electricidad y podría dar al operador una descarga eléctrica.

d. No use el taladro cerca del agua.

e. Retire el enchufe de la toma de corriente antes de realizar cualquier ajuste, servicio o mantenimiento.

f. Desenrolle completamente los cables de extensión para evitar un posible sobrecalentamiento.

g. Cuando se requiera un cable de extensión, asegúrese de que tenga el amperaje correcto para la herramienta eléctrica y que esté en condiciones eléctricas seguras. Asegúrese de que el voltaje de suministro sea el mismo que el voltaje nominal.

h. La herramienta tiene doble aislamiento para una protección adicional contra una posible falla de aislamiento eléctrico dentro de la herramienta.

i. Siempre revise las paredes y los techos para evitar cables y tuberías de alimentación ocultos.

j. Después de largos períodos de trabajo, las piezas y accesorios metálicos externos pueden estar calientes.

k. Use protección para los ojos cuando utilice esta herramienta.

### Instrucciones de seguridad adicionales para baterías y cargadores.



**Use solo baterías y cargadores específicos para esta máquina.**

#### Baterías

a. Nunca intente abrir por ningún motivo.

b. No almacene en lugares donde la temperatura pueda exceder los 40 ° C.

c. Cargue solo a temperaturas ambiente entre 5°C y 40°C.

d. Cuando deseche las baterías, siga las instrucciones dadas en la sección "Protección del medio ambiente".

e. No causar cortocircuitos. Si la conexión se realiza entre el terminal positivo (+) y el negativo (-) directamente o por contacto accidental con objetos metálicos, la batería se cortocircuita y fluirá una corriente intensa que generará calor, lo que puede provocar la ruptura de la carcasa o el incendio.

f. No calentar Si las baterías se calientan a más de 100 ° C, los separadores de sellado y aislante y otros componentes de polímero pueden dañarse, lo que provocará fugas de electrolitos y / o cortocircuitos internos que conducirán a la generación de calor, lo que provocará la ruptura o el archivo. Además, no arroje las baterías al fuego, ya que pueden producirse explosiones y / o quemaduras intensas.

g. En condiciones extremas, se pueden producir fugas en la batería. Cuando observe líquido en la batería, proceda de la siguiente manera:

• Limpie cuidadosamente el líquido con un paño. Evitar el contacto con la piel.

• En caso de contacto con la piel o los ojos, siga las instrucciones a continuación:

• Enjuague inmediatamente con agua. Neutralice con un ácido suave como jugo de limón o vinagre.

• En caso de contacto con los ojos, enjuague abundantemente con agua limpia durante al menos 10 minutos. Consulte a un médico.



**¡Peligro de incendio! Evite cortocircuitar los contactos la batería. No incinere la batería.**

#### Cargadores

a. Nunca intente cargar baterías no recargables.

b. Haga que los cables defectuosos sean reemplazados inmediatamente.

c. No exponer al agua.

d. No abra el cargador.

e. No sondear el cargador.

f. El cargador está destinado solo para uso en interiores.

## Martillo perforador

### Componentes

1. Portabrocas
2. Regla de profundidad
3. Mango delantero
4. Rueda de selección de función
5. Interruptor
6. Batería
7. Botón para extraer la batería
8. Cargador de batería

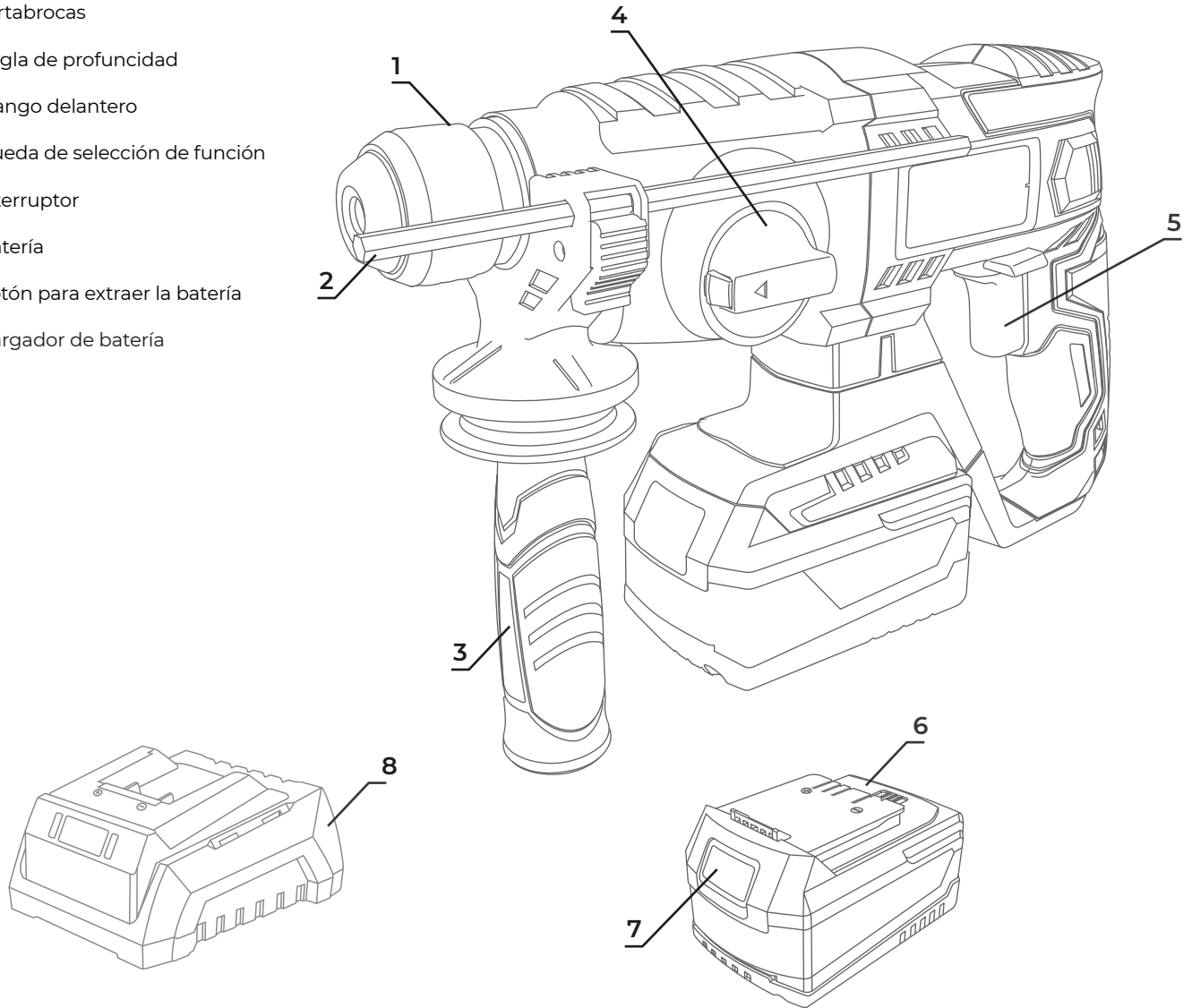

Características técnicas	
Veocidad sin carga	0-1.700min <sup>-1</sup>
Funciones	3
Tipo de ortabrocas	SDS Plus
Nivel de presión de ruido L <sub>pA</sub> (K <sub>pA</sub> =3dB(A))	87dB(A)
Nivel de potencia de ruido L <sub>WA</sub> (K <sub>WA</sub> =3dB(A))	98dB(A)
Nivel de vibración a <sub>h</sub> (K=1,5m/s <sup>2</sup> )t	a <sub>h,HD</sub> =20,792m/s <sup>2</sup> a <sub>h,CHeg</sub> =15,744m/s <sup>2</sup>
Batería	1 unidad 4.0Ah
Tiempo de carga	2h

Cargador de batería	
Input	100-240 V~ 50/60 Hz
Output	20 V
Tiempo de carga	Según la capacidad de batería y tipo de cargador
Clase de protección II / Sólo para uso interior	

## Martillo perforador

### Instrucciones de uso



**¡ADVERTENCIA!** Siempre retire la batería del martillo perforador antes de comenzar cualquier trabajo con el martillo perforador.

#### Montaje y cambio de herramientas (Fig. 1)

El dispositivo está equipado con un sistema de conexión SDS plus.

- Limpie las herramientas y la grasa con una capa delgada de grasa para máquinas antes de colocarlas.
- Para el montaje, tire hacia atrás de la funda de sujeción y sosténgala. Empuje y gire la herramienta sin polvo en el portaherramientas hasta el tope. La herramienta se bloqueará automáticamente. Compruebe que se ha bloqueado tirando de la herramienta.
- Para quitar la herramienta SDS-plus, tire hacia atrás el manguito de fijación y retire la herramienta.

**Advertencia:** los accesorios pueden estar calientes después del uso. ¡No toque la punta de la broca con la mano! ¡Utilice siempre guantes protectores para quitar el accesorio!

Fig. 1

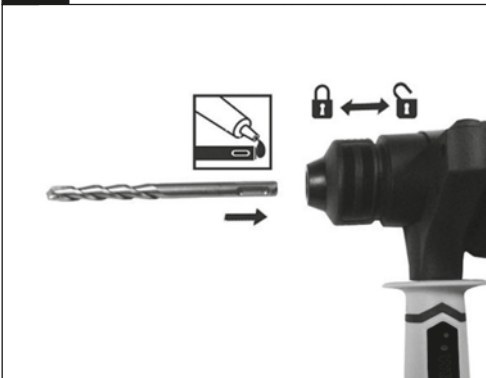

#### Guía de profundidad (Fig. 2)

Su profundidad de perforación puede preestablecerse y / o repetirse utilizando el tope de profundidad. Inserte la broca requerida. Coloque el tope de profundidad en el orificio del mango auxiliar y establezca la profundidad requerida.

Fig. 2



#### Montaje de la empuñadura auxiliar (Fig. 3)

**Advertencia:** Utilice siempre la herramienta con el mango auxiliar correctamente ensamblado.





Afloje la manija auxiliar desatornillándola. Deslice la abrazadera del mango auxiliar sobre el collar detrás del soporte de la broca. Gire la manija lateral a la posición deseada y apriete la manija.

Fig. 3



#### Selección del modo de operación (Fig. 4)

El taladro percutor puede usarse en los siguientes modos de operación:

-  **Taladro rotativo:** para destornilladores y para taladrar en acero, madera y plásticos.
-  **Perforación con martillo:** rotación e impacto simultáneos para perforación de hormigón y mampostería.
-  **Solo martillo:** para aplicaciones de astillado, cincelado y demolición.
-  **Rotación de la broca:** posición no operativa utilizada solo para rotar un cincel plano en la posición deseada.

Seleccione el modo de operación requerido presionando el botón de seguridad (a) y girando el interruptor selector de modo hasta que apunte al símbolo del modo requerido. Suelte el botón de seguridad y verifique que el interruptor selector de modo esté bloqueado.

Fig. 4

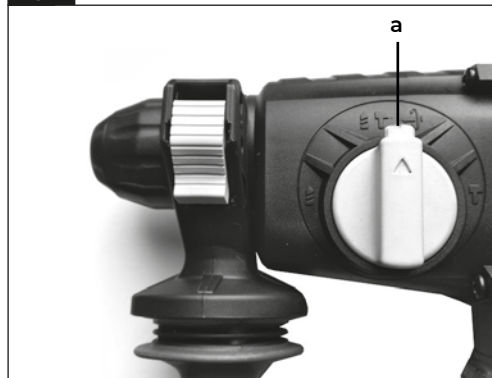

No seleccione el modo de funcionamiento cuando la herramienta esté funcionando.

**Advertencia:** Siempre espere hasta que la máquina se haya detenido por completo antes de cambiar la función de perforación, martillo / perforación.

**Advertencia:** ¡No utilice el portabrocas con conector SDS en combinación con la función martillo / taladro percutor!

# Martillo perforador

## Instrucciones de uso

### Operación

**¡Importante!** Al perforar con martillo, necesitará una baja presión. Demasiada presión colocará una carga innecesaria en el motor. Verifique las brocas regularmente. Afile o reemplace las brocas romas.

### Carga de la batería

1. Retire la batería (6) del mango, para hacerlo presione el botón de bloqueo (8) hacia abajo.

2. Compruebe que la tensión de la red es la misma que la marcada en la placa de características del cargador de batería. Inserte el enchufe del cargador (7) en la toma de corriente. El LED verde estará encendido.

3. Empuje la batería sobre el cargador de batería.

Si la batería no se carga, verifique lo siguiente:

- Voltaje en la toma de corriente
- Si hay un buen contacto en los contactos de carga de la unidad de carga

Si la batería sigue sin cargar, consulte con nuestro centro de servicio al cliente.

**¡Importante!** Para asegurarse de que el paquete de baterías de litio brinde un servicio prolongado, debe recargarlo con prontitud. Debe recargar la batería cuando note que cae la energía del equipo inalámbrico.

### Interruptor (Fig. 5)

El interruptor incluye la palanca de selección de dirección (b) y el gatillo interruptor (c).

Cuando la palanca se coloca en el medio, el gatillo interruptor está bloqueado. Presione la palanca hacia abajo y luego presiones para encender la máquina.

Si el símbolo de la palanca (◀) apunta hacia el frente de la máquina, el mandril se mueve en sentido horario.

Si el símbolo de la palanca (▶) apunta hacia la parte posterior de la máquina, el mandril se mueve en sentido antihorario.

Para detener la máquina, suelte el gatillo interruptor.

**Después de usar la máquina, coloque la palanca de selección de dirección en la posición intermedia para bloquear el interruptor.**

Fig. 5



### Indicador de capacidad de la batería (Fig. 6)

Presione el interruptor indicador de capacidad de la batería (b). El indicador de capacidad de la batería (c) muestra el estado de carga de la batería con 3 LED.

**Los 3 LED están encendidos:** la batería está completamente cargada.

**Se encienden 2 o 1 LED:** la batería tiene una carga restante adecuada.

**1 LED parpadea:** la batería está vacía, recargue la batería.

**Todos los LED parpadean:** la batería ha sufrido una descarga exhaustiva y está defectuosa. No use ni cargue una batería defectuosa.

Fig. 6



### Motor

Es vital que el motor esté bien ventilado durante la operación. Por lo tanto, asegúrese de mantener limpios los orificios de ventilación en todo momento.

### Limpieza

- a. Mantenga limpias las ranuras de ventilación de la máquina para evitar el sobrecalentamiento del motor.
- b. Limpie regularmente la carcasa de la máquina con un paño suave, preferiblemente después de cada uso.
- c. Mantenga las ranuras de ventilación libres de polvo y suciedad.
- d. Si la suciedad no se desprende, use un paño suave humedecido con agua jabonosa.
- e. Nunca use solventes como gasolina, alcohol, agua con amoníaco, etc. Estos solventes pueden dañar las piezas de plástico.

### Mantenimiento

Nuestras máquinas han sido diseñadas para funcionar durante un largo período de tiempo con un mínimo de mantenimiento. La operación continua y satisfactoria depende del cuidado adecuado de la máquina y la limpieza regular.

### Reparar

Este producto no contiene ninguna pieza que pueda ser reparada por el consumidor. Póngase en contacto con un especialista cualificado para que lo revisen y reparen.

### Use sólo repuestos idénticos para reparar una herramienta.



**¡Precaución!** Si se encuentra algún paquete defectuoso de la batería, debe ser reparado o reemplazado por la organización de servicio asignada.

### Protección del medio ambiente



Este producto está marcado con el símbolo de clasificación selectiva en equipos eléctricos y electrónicos de desecho. Esto significa que este producto no debe eliminarse con la basura doméstica, sino que debe estar respaldado por un sistema de recolección de acuerdo con la Directiva 2012/19 / UE. Luego, se reciclará o desmontará para minimizar los impactos en el medio ambiente, los productos eléctricos y electrónicos son potencialmente peligrosos para el medio ambiente y la salud humana debido a la presencia de sustancias peligrosas.

## Martelo perfurador



AVISO Leia todos os avisos de segurança e todas as instruções. Não respeitar os avisos e instruções poderá resultar num choque elétrico, num incêndio e/ou em lesões sérias.



### CARACTERÍSTICAS

20V DC // 100 - 240V 50Hz

O termo "ferramenta" nos avisos refere-se à sua ferramenta elétrica alimentada pela rede (com cabo de alimentação) ou à sua ferramenta funcionando a baterias (sem cabo de alimentação).

### AVISOS DE SEGURANÇA GERAIS PARA FERRAMENTA

#### 1) Segurança da área de trabalho

- Mantenha a área de trabalho limpa e bem iluminada. Áreas bagunçadas e escuras causam acidentes.
- Não opere ferramentas elétricas em atmosferas explosivas, como na presença de líquidos inflamáveis, gases ou poeira. Ferramentas elétricas criam faíscas que podem inflamar poeira ou vapores.
- Mantenha crianças e espectadores afastados enquanto estiver operando uma ferramenta elétrica. Distrações podem fazer com que você perca o controle.

#### 2) segurança elétrica

- O plugue da ferramenta elétrica deve coincidir com a base da tomada. Nunca modifique a ficha de qualquer forma. Não use nenhum adaptador de plugue com ferramentas elétricas aterradas. Plugues não modificados e bases correspondentes reduzirão o risco de choque elétrico.
- Evite ou contate o corpo com superfícies aterradas como tubulações, radiadores, fogões elétricos e refrigeradores. Existe um risco aumentado de choque elétrico se o seu corpo estiver aterrado.
- Não exponha ferramentas a condições de chuva ou umidade. A entrada de água na ferramenta aumentará o risco de choque elétrico.
- Não abuse do cabo. Nunca use o cabo para transportar, levantar ou desconectar a ferramenta elétrica. Mantenha o cabo afastado de calor, óleo, bordas afiadas ou partes móveis. Cabos danificados ou emaranhados aumentam o risco de choque elétrico.
- Ao operar uma ferramenta elétrica ao ar livre, use uma extensão adequada para uso externo. O uso de uma extensão de cabo adequada para uso externo reduz o risco de choque elétrico.
- Se o uso de uma ferramenta em um local úmido for inevitável, use uma energia protegida por um dispositivo de corrente residual (RCD). O uso de um RCD reduz o risco de choque elétrico.

#### 3) Segurança de pessoas

- Esteja alerta, monitore o que você está fazendo e use o bom senso ao operar uma ferramenta elétrica. Não use uma ferramenta elétrica quando estiver cansado, sob a influência de drogas, álcool ou medicamentos. Um momento de distração durante a operação de ferramentas

elétricas pode causar ferimentos graves.

- Use equipamento de segurança pessoal. Sempre use proteção para os olhos. A utilização de condições adequadas de equipamento de segurança, como máscara de pó, sapatos não escorregadios, capacete ou proteção auricular, reduzirá os ferimentos pessoais.
- Evite partida acidental. Certifique-se de que o interruptor esteja na posição "aberto" antes de conectar à rede e / ou à bateria, pegar ou transportar a ferramenta. Carregar ferramentas elétricas com o dedo no interruptor ou conectar ferramentas elétricas que tenham a chave na posição "fechada" causa acidentes.
- Remova qualquer chave ou ferramenta de ajuste antes de ligar a ferramenta elétrica. Uma chave ou ferramenta conectada a uma peça rotativa de uma ferramenta elétrica pode causar ferimentos pessoais.
- Não exagere. Mantenha os pés firmemente no chão e mantenha o equilíbrio em todos os momentos. Isso permite um melhor controle da ferramenta elétrica em situações inesperadas.
- Veja corretamente. Não use roupas soltas ou jóias. Mantenha seu cabelo, roupas e luvas longe de peças móveis. Roupas soltas, jóias ou cabelos longos podem ficar presos nas partes móveis.
- Se houver disponibilidade para a conexão dos meios de extração e coleta de poeira, certifique-se de que estes estejam conectados e utilizados corretamente. O uso desses dispositivos pode reduzir os riscos relacionados à poeira.

#### 4) Utilização e cuidado de ferramentas elétricas

- Não force a ferramenta elétrica. Use a ferramenta elétrica correta para sua aplicação. A ferramenta elétrica correta fará o trabalho melhor e mais seguro na taxa para a qual foi projetada.
- Não use a ferramenta elétrica se a chave não girar "fechada" e "aberta". Qualquer ferramenta elétrica que não possa ser controlada com o interruptor é perigosa e deve ser reparada.
- Desconecte o plugue da fonte de alimentação e / ou da bateria antes de fazer ajustes, trocar acessórios ou armazenar ferramentas elétricas. Tais medidas de segurança preventivas reduzem o risco de iniciar a ferramenta acidentalmente.



## Martelo perfurador

### Avisos de segurança

d) Armazene ferramentas elétricas inativas fora do alcance de crianças e não permita o manuseio da ferramenta elétrica para pessoas não familiarizadas com as ferramentas ou com estas instruções. Ferramentas elétricas são perigosas nas mãos de usuários não treinados.

e) Mantenha as ferramentas elétricas. Verifique se as partes móveis não estão desalinhadas ou travadas, se não há peças quebradas ou outras condições que possam afetar a operação das ferramentas elásticas.

As ferramentas elétricas são reparadas antes de serem usadas, quando estão danificadas. Muitos acidentes são causados por ferramentas elétricas mal conservadas.

f) Mantenha as ferramentas de corte afiadas e limpas. As ferramentas de corte mantidas adequadamente com bordas afiadas são menos propensas a congestionamentos e mais fáceis de controlar.

g) Use a ferramenta elétrica, acessórios e dicas de ferramentas, etc. de acordo com estas instruções e tendo em conta as condições de trabalho eo trabalho a ser realizado. O uso da ferramenta elétrica para aplicações diferentes das previstas poderia causar uma situação perigosa.

#### 5) Use e cuidado com a bateria

a) Certifique-se de que o interruptor esteja na posição desligada antes de inserir a bateria. Inserindo a bateria nas ferramentas elétricas que tem o interruptor em convivia acidentes.

b) Recarregue apenas com o carregador especificado pelo fabricante. Um carregador adequado para um tipo de bateria pode criar risco de incêndio quando usado com outra bateria.

c) Use ferramentas elétricas somente com baterias especificamente designadas. O uso de qualquer outra bateria pode criar risco de ferimentos e incêndio.

d) Quando a bateria não estiver em uso, mantenha-a longe de outros objetos metálicos, como cliques de papel, moedas, chaves, pregos, parafusos ou outros pequenos objetos metálicos que possam fazer uma conexão de um terminal para outro. O curto-circuito dos terminais da bateria pode causar queimaduras ou incêndio.

e) Em condições abusivas, o líquido pode ser expelido da bateria; Evite contato. Em caso de contato acidental, lave com água. Se o líquido entrar em contato com os olhos, procure ajuda médica. O líquido ejetado da bateria pode causar irritação ou queimaduras.

#### 6) serviço técnico

a) Ter sua ferramenta elétrica verificada por um serviço de reparo qualificado usando apenas peças de reposição idênticas. Isso garantirá que a segurança da ferramenta elétrica seja mantida.

### Avisos especiais de segurança.

a. Use protetores auriculares. A exposição ao ruído pode causar perda auditiva.

b. Use os punhos auxiliares, se fornecidas com a ferramenta. A perda de controle pode causar ferimentos.

c. Agarre a ferramenta pelas superfícies de prensão isoladas ao executar uma operação em que a broca possa entrar em contato com cabos ocultos. Ao cortar um cabo, o contato com a broca pode fazer com que as partes metálicas expostas da ferramenta elétrica conduzam eletricidade e pode causar choque elétrico ao operador.

d. Não use a broca perto da água.

e. Remova a ficha da tomada antes de fazer qualquer

ajuste, serviço ou manutenção.

f. Desenrole totalmente os cabos de extensão para evitar possível superaquecimento.

g. Quando for necessário um cabo de extensão, verifique se o mesmo possui a amperagem correta para a ferramenta elétrica e se está em condições elétricas seguras. Verifique se a tensão de alimentação é a mesma que a tensão nominal.

h. A ferramenta possui isolamento duplo para proteção adicional contra possíveis falhas de isolamento elétrico na ferramenta.

i. Verifique sempre as paredes e tetos para evitar cabos e canos ocultos.

j. Após longos períodos de trabalho, peças e acessórios externos de metal podem ficar quentes.

k. Use proteção ocular ao usar esta ferramenta. Instruções de segurança adicionais para baterias e carregadores.

### Instruções de segurança adicionais para baterias e carregadores.



Use apenas baterias e carregadores específicos para esta máquina.

#### Baterias

a. Nunca tente abrir por nenhum motivo.

b. Não armazene em locais onde a temperatura possa exceder 40 ° C.

c. Carregue apenas em temperaturas ambientes entre 5 ° C e 40 ° C.

d. Ao descartar as baterias, siga as instruções fornecidas na seção "Protegendo o meio ambiente".

e. Não cause curtos-circuitos. Se a conexão for feita entre os terminais positivo (+) e negativo (-) diretamente ou por contato acidental com objetos de metal, a bateria está em curto-circuito e uma corrente intensa fluirá, gerando calor, o que pode causar a ruptura ou incêndio da carcaça.

f. Não aqueça. Se as baterias forem aquecidas a mais de 100 ° C, os separadores de vedação e isolamento e outros componentes de polímero podem ser danificados, o que causará vazamento de eletrólitos e / ou curtos-circuitos internos que gerará calor, o que causará o intervalo ou o arquivo. Além disso, não atire as baterias ao fogo, pois podem ocorrer explosões e / ou queimaduras graves.

g. Sob condições extremas, pode ocorrer vazamento da bateria. Quando vir líquido na bateria, proceda da seguinte forma:

• Limpe o líquido cuidadosamente com um pano. Evite o contato com a pele.

• Em caso de contato com a pele ou os olhos, siga as instruções abaixo:

• Enxágue imediatamente com água. Neutralize com um ácido suave, como suco de limão ou vinagre.

• Em caso de contato com os olhos, enxágue abundantemente com água limpa por pelo menos 10 minutos. Consulte um médico.



Perigo de incêndio! Evite curto-circuito dos contatos da bateria. Não incinere a bateria.

#### Carregadores

a. Nunca tente carregar baterias não recarregáveis.

b. Substitua imediatamente os cabos defeituosos.

c. Não exponha à água.

d. Não abra o carregador.

e. Não manipule o carregador.

f. O carregador destina-se apenas a uso interno.

## Martelo perfurador

### Componentes

1. Mandril
2. Régua de profundidade
3. Punho frontal
4. Roda de seleção de funções
5. Interruptor
6. Bateria
7. Botão para remover a bateria
8. Carregador de bateria

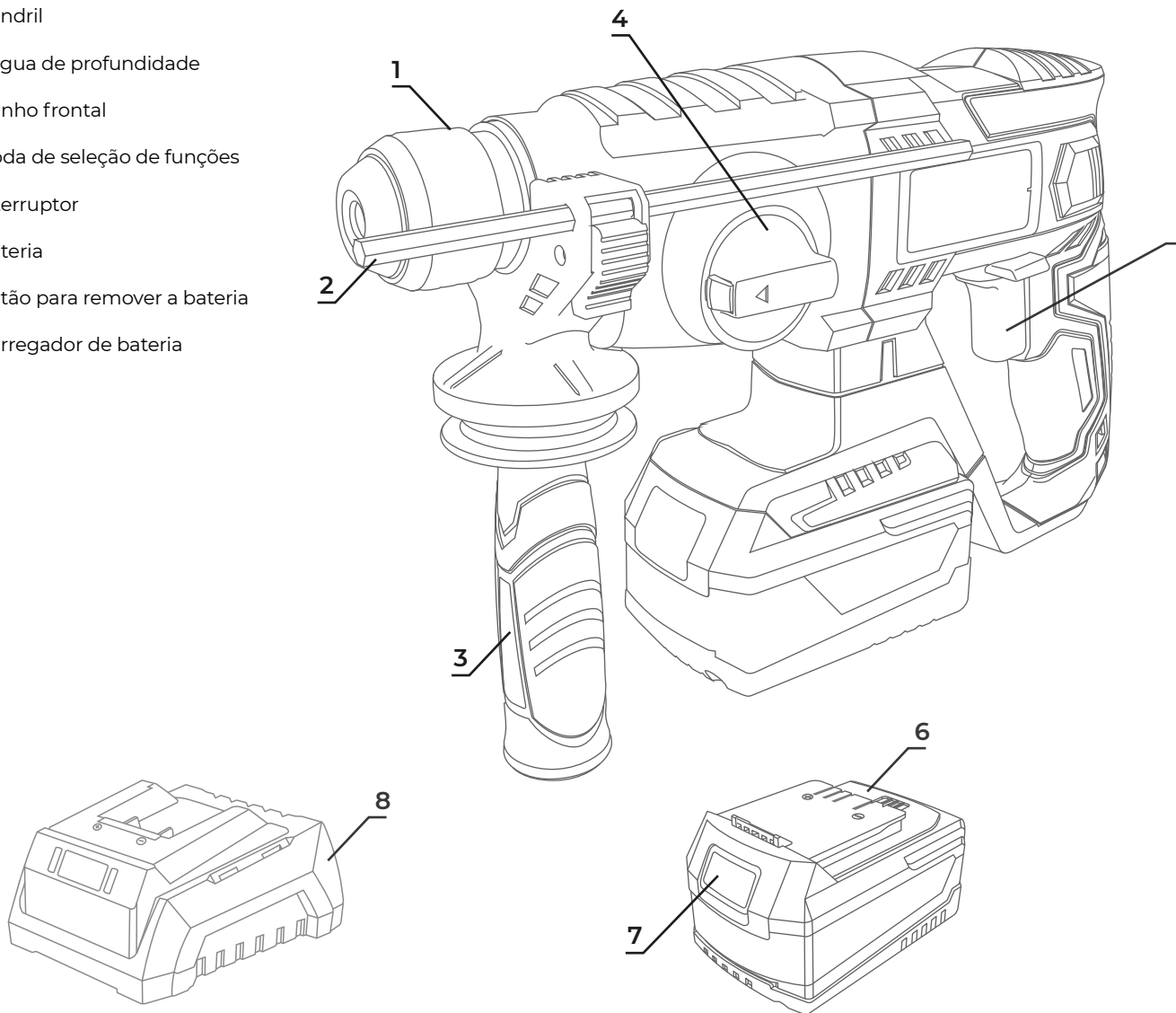

#### Características técnicas

Velocidade sem carga	0-1,700min <sup>-1</sup>
Functions	3
Chuck type	SDS Plus
Nível de pressão sonora L <sub>PA</sub> (K <sub>PA</sub> =3dB(A))	87dB(A)
Nível de potência sonora L <sub>WA</sub> (K <sub>WA</sub> =3dB(A))	98dB(A)
Nível de vibração a <sub>h</sub> (K=1,5m/s <sup>2</sup> )t	a <sub>h,HD</sub> =20,792m/s <sup>2</sup> a <sub>h,CHeg</sub> =15,744m/s <sup>2</sup>
Bateria	1 unidade 4,0Ah
Tempo de carregamento	2h

#### Cargador de bateria

Input	100-240 V~ 50/60 Hz
Output	20 V
Tempo de carregamento	De acordo com a capacidade da bateria e o tipo de carregador
<b>Classe de proteção II / Apenas para uso interno</b>	

## Martelo perfurador

### Instruções de uso



**ATENÇÃO!** Remova sempre a bateria do martelo perfurador antes de iniciar qualquer trabalho com o mesmo

#### Montagem e troca de ferramentas (Fig. 1)

O dispositivo está equipado com um sistema de conexão SDS plus.

- Limpe as ferramentas e a graxa com uma capa fina de graxa da máquina antes de colocá-las.
- Para a montagem, puxe a capa de fixação e segure-a. Empurre e gire a ferramenta livre de pó no suporte da ferramenta o máximo possível. A ferramenta bloqueia automaticamente. Verifique se está bloqueado puxando a ferramenta.
- Para remover a ferramenta SDS-plus, puxe a sistema de fixação e remova a ferramenta.

**Aviso:** os acessórios podem ficar quentes após o uso. Não toque na ponta da broca com a mão! Use sempre luvas de proteção para remover o acessório!

Fig. 1

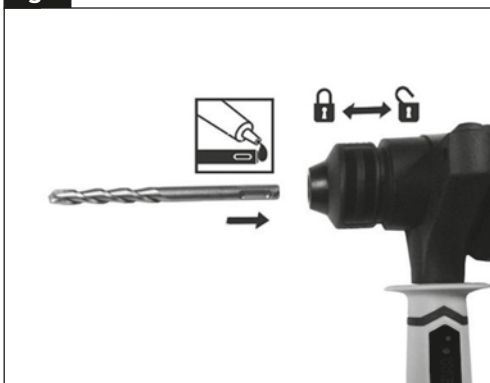

#### Guia de profundidade (Fig. 2)

A profundidade de perfuração pode ser predefinida e / ou repetida usando o limite de profundidade. Insira a broca necessária. Coloque o limite de profundidade no orifício do punho auxiliar e defina a profundidade necessária.

Fig. 2



#### Montagem do punho auxiliar (Fig. 3)

**Aviso:** Use sempre a ferramenta com o punho auxiliar montado corretamente. Solte o punho auxiliar desaparafusando-o. Deslize a abraçadeira do punho auxiliar sobre a gola detrás do suporte de brocas. Gire o punho lateral para a posição desejada e aperte o punho.

Fig. 3



#### Seleção do modo de operação (Fig. 4)

A berbequim percutor pode ser usado nos seguintes modos de operação:



**Broca rotativa:** para chaves de fendas e para perfuração de aço, madeira e plástico.



**Perfuração com martelo:** rotação e impacto simultâneos para perfuração de concreto e alvenaria.



**Apenas martelo:** para aplicações de lascas, cinzelar e demolir.



**Rotação de brocas:** posição não operacional usada apenas para girar um cinzel plano na posição desejada.

Selecione o modo operacional necessário pressionando o botão de segurança (a) e girando a chave seletora de modo até que aponte para o símbolo do modo desejado. Solte o botão de segurança e verifique se o seletor de modo está bloqueado.

Fig. 4

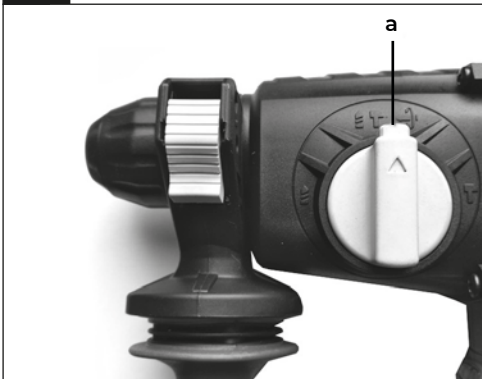

Não selecione o modo de operação quando a ferramenta estiver em execução.

**Aviso:** Espere sempre até que a máquina pare completamente antes de alterar a função de perfuração, martelo / perfuração.

**Aviso:** Não use o mandril com a conexão SDS em combinação com a função martelo / martelo percutor!

# Martelo perfurador

## Instruções de uso

### Operação

**Importante!** Ao perfurar com martelo, necessitará uma pressão baixa. Muita pressão fará uma carga desnecessária no motor. Verifique as brocas regularmente. Afie ou substitua as pontas sem corte.

#### Carregar a bateria

1. Remova a bateria (6), para isto, pressione o botão de bloqueio (8) para baixo.

2. Verifique se a tensão da rede é a mesma que está indicada na placa de identificação do carregador de bateria. Insira a ficha do carregador (7) numa tomada. Acenderá o LED verde.

3. Empurre a bateria sobre carregador.

Se a bateria não carregar, verifique o seguinte:

- Tensão na tomada elétrica
- Se existe um bom contato nos contatos de carga da unidade de carregamento.

Se a bateria ainda não carregar, consulte com o nosso centro de atenção ao cliente.

**Importante!** Para garantir que a bateria de lítio ofereça um serviço prolongado, recarregue-a imediatamente. Deve recarregar a bateria quando sentir falta de energia do equipamento sem fios.

#### Interruptor (Fig. 5)

O interruptor inclui a alavanca de seleção de direção (b) e o gatilho do interruptor (c).

Quando a alavanca é colocada no meio, o gatilho do interruptor está bloqueado. Pressione a alavanca para baixo e pressione para iniciar a máquina.

Se o símbolo da alavanca (◀) apontar para a frente da máquina, o mandril se moverá no sentido horário.

Se o símbolo da alavanca (▶) apontar para a parte traseira da máquina, o mandril se moverá no sentido anti-horário.

Para deter a máquina, solte o gatilho do interruptor.

**Depois de usar a máquina, coloque a alavanca seletora de direção na posição intermediária para bloquear a chave.**

Fig. 5



#### Indicador de capacidade da bateria (Fig. 6)

Pressione o interruptor indicador de capacidade da bateria (b). O indicador de capacidade da bateria (c) mostra o estado de carga da bateria com 3 LEDs.

**Os 3 LEDs estão acesos:** A bateria está totalmente carregada.

**Se estão acesos 2 ou 1 LEDs** - A bateria tem carga restante adequada.

**1 LED a piscar:** não tem bateria, recarregue a mesma.

**Todos os LEDs estão a piscar:** a bateria está descarregada e defeituosa. Não use ou carregue uma bateria com defeito.

Fig. 6



#### Motor

É vital que o motor seja bem ventilado durante a operação. Portanto, certifique-se de manter as saídas de ventilação sempre limpos.

#### Limpeza

- a. Mantenha limpas as saídas de ventilação da máquina para evitar o superaquecimento do motor.
- b. Limpe regularmente a carcaça da máquina com um pano macio, de preferência após cada uso.
- c. Mantenha as saídas de ventilação livres de pó e sujeira.
- d. Se a sujeira não sair, use um pano macio humedecido em água e sabão.
- e. Nunca use solventes como gasolina, álcool, água com amônia, etc. Estes solventes podem danificar as peças plásticas.

#### Manutenção

As nossas máquinas foram desenvolvidas para funcionar por um longo período de tempo com um mínimo de manutenção. A operação contínua e satisfatória depende de cuidados adequados da máquina e limpeza regular.

#### Reparação

Este produto não contém nenhuma peça que possa ser reparada pelo consumidor. Entre em contato com um especialista qualificado para manutenção e reparação.

## Martelo perfurador

Use apenas peças sobressalentes idênticas para reparar uma ferramenta.



**Cuidado!** Se houver algum defeito na bateria, ela deverá ser reparada ou substituída pela organização de serviço atribuída.

### Proteção ambiental



Este produto é marcado com o símbolo de classificação seletiva em resíduos de equipamentos elétricos e eletrônicos. Isto significa que este produto não deve ser descartado junto com o lixo doméstico, mas deve ser apoiado por um sistema de coleta de acordo com a Diretiva 2012/19 / UE. Em seguida, será reciclado ou desmontado para minimizar os impactos no meio ambiente, e os produtos elétricos e eletrônicos são potencialmente perigosos para o meio ambiente e a saúde humana devido à presença de substâncias perigosas.

## Rotary hammer



**WARNING!** Read all safety warnings and all instructions. Failure to follow the warnings and instructions may result in electric shock, fire and/or serious injury. Save all warnings and instructions for future reference.



### FEATURES

20V DC // 100 - 240V 50Hz

The term “power tool” in the warnings refers to your mains-operated (corded) power tool or battery-operated (cordless) power tool.

## GENERAL POWER TOOL SAFETY WARNINGS

### 1) Work area safety

- Keep work area clean and well lit. Cluttered and dark areas invite accidents.
- Do not operate power tools in explosive atmospheres, such as in the presence of flammable liquids, gases or dust. Power tools create sparks which may ignite the dust or fumes.
- Keep children and bystanders away while operating a power tool. Distractions can cause you to lose control.

### 2) Electrical safety

- Power tool plugs must match the outlet. Never modify the plug in any way. Do not use any adapter plugs with earthed (grounded) power tools. Unmodified plugs and matching outlets will reduce risk of shock.
- Avoid body contact with earthed or grounded surfaces, such as pipes, radiators, ranges and refrigerators. There is an increased risk of electric shock if your body is earthed or grounded.
- Do not expose power tools to rain or wet conditions. Water entering the power tool will increase the risk of electric shock.
- Do not abuse the cord. Never use the cord for carrying, pulling or unplugging the power tool. Keep cord away from heat, oil, sharp edges or moving parts. Damaged or entangled cords increase the risk of electric shock.
- When operating a power tool outdoors, use an extension cord suitable for outdoor use. Use of a cord suitable for outdoor use reduces the risk of electric shock.
- If operating a power tool in a damp location is unavoidable, use a residual current device (RCD) protected supply. Use of an RCD reduces the risk of electric shock.

### 3) Personal safety

- Stay alert, watch what you are doing and use common sense when operating a power tool. Do not use a power tool while you are tired or under the influence of drugs, alcohol or medication. A moment of inattention while operating power tools may result in serious personal injury.
- Use safety equipment. Always wear eye protection. Protective equipment such as dust mask, non-skid safety shoes, hard hat, or hearing protection used for appropriate conditions will reduce personal injuries
- Prevent unintentional starting. Ensure the switch is in the off-position before connecting to power source and/or

battery pack, picking up or carrying the tool. Carrying power tools with your fingers on the switch or plugging in power tools that have the switch in invites accidents.

- Remove any adjusting key or wrench before turning the power tool on. A wrench or a key left attached to a rotating part of a power tool may result in personal injury.
- Do not overreach. Keep proper footing and balance at all times. This enables better control of the power tool in unexpected situations.
- Dress properly. Do not wear loose clothing or jewellery. Keep your hair, clothing and gloves away from moving parts. Loose clothes, jewellery or long hair can get caught in moving parts.
- If devices are provided for the connection of dust extraction and collection facilities, ensure these are connected and properly used. Use of these devices can reduce dust-related hazards.

### 4) Power tool use and care

- Do not force the power tool. Use the correct power tool for your application. The correct power tool will do the job better and safer at the rate for which it is designed.
- Do not use the power tool if the switch does not turn it on and off. Any power tool that cannot be controlled with the switch is dangerous and must be repaired.
- Disconnect the plug from the power source and/or the battery pack from the power tool before making any adjustments, changing accessories, or storing power tools. Such preventative safety measures reduce the risk of starting power tools accidentally.
- Store idle power tools out of reach of children and do not allow persons unfamiliar with the power tool or these instructions to operate the power tool. Power tools are dangerous in the hands of untrained users.
- Maintain power tools. Check for misalignment or binding of moving parts, breakage of parts and any other condition that may affect the power tools operation. If damaged, have the power tool repaired before use. Many accidents are caused by poorly maintained power tools.
- Keep cutting tools sharp and clean. Properly maintained cutting tools with sharp cutting edges are less likely to bind and easier to control.
- Use the power tool, accessories and tool bits etc. in accordance with these instructions and in the manner intended for the particular type of power tool, taking into

## Rotary hammer

### Safety Warnings

account the working conditions and the work to be performed. Use of the power tool for operations different from those intended could result in a hazardous situation.

#### 5) Battery tool use and care

- a) Ensure the switch is in the off position before inserting battery pack. Inserting the battery pack into power tools that have the switch on invites accidents.
- b) Recharge only with the charger specified by the manufacturer. A charger that is suitable for one type of battery pack may create a risk of fire when used with another battery pack.
- c) Use power tools only with specifically designated battery packs. Use of any other battery packs may create a risk of injury and fire.
- d) When battery pack is not in use, keep it away from other metal objects like paper clips, coins, keys, nails, screws, or other small metal objects that can make a connection from one terminal to another. Shorting the battery terminals together may cause burns or a fire.
- e) Under abusive conditions, liquid may be ejected from the battery; avoid contact. If contact accidentally occurs, flush with water. If liquid contacts eyes, additionally seek medical help. Liquid ejected from the battery may cause irritation or burns.

#### 6) Service

Your power tool should be serviced by a qualified specialist using only standard spare parts. This will ensure that it meets the required safety standards.

### Special safety warnings

- a. Wear ear protectors. Exposure to noise can cause hearing loss.
- b. Use auxiliary handle(s), if supplied with the tool. Loss of control can cause personal injury.
- c. Hold power tool by insulated gripping surfaces, when performing an operation where the cutting accessory may contact hidden wiring or its own cord. Cutting accessory contacting a "live" wire may make exposed metal parts of the power tool "live" and could give the operator an electric shock.
- d. Do not use the drill near water.
- e. Remove the plug from the socket before carrying out any adjustment, servicing or maintenance.
- f. Fully unwind extension cords to avoid potential overheating.
- g. When an extension cord is required, please ensure it has the correct ampere rating for the power tool and that it is in a safe electrical condition. Ensure the supply voltage is same as rating voltage.
- h. The tool is double insulated for additional protection against a possible electrical insulation failure within the tool.
- i. Always check walls and ceilings to avoid hidden power cables and pipes.
- j. After long working periods, external metal parts and accessories could be hot.

- k. Wear eye protection when operating this tool.

### Additional safety instructions for batteries and chargers



**Use only batteries and chargers applicable for this machine.**

#### Batteries

- a. Never attempt to open for any reason.
- b. Do not store in locations where the temperature may exceed 40 °C.
- c. Charge only at ambient temperatures between 5 °C and 40 °C.
- d. When disposing of batteries, follow the instructions given in the section "Protecting the environment".
- e. Do not cause short circuits. If connection is made between the positive (+) and negative (-) terminal directly or via accidental contact with metallic objects, the battery is short circuited and an intense current will flow causing heat generation which may lead to casing rupture or fire.
- f. Do not heat. If batteries are heated to above 100 °C, sealing and insulating separators and other polymer components may be damaged resulting in electrolyte leakage and/or internal short circuiting leading to heat generation causing rupture or fire. Moreover do not dispose of the batteries in fire, explosion and/or intense burning may result.
- g. Under extreme conditions, battery leakage may occur. When you notice liquid on the battery, proceed as follows:
  - Carefully wipe the liquid off using a cloth. Avoid skin contact.
  - In case of skin or eye contact, follow the instructions below:
  - Immediately rinse with water. Neutralize with a mild acid such as lemon juice or vinegar.
  - In case of eye contact, rinse abundantly with clean water for at least 10 minutes. Consult a physician.



**Fire hazard! Avoid short-circuiting the contacts of a detached battery. Do not incinerate the battery.**

#### Chargers

- a. Never attempt to charge non-rechargeable batteries.
- b. Have defective cords replaced immediately.
- c. Do not expose to water.
- d. Do not open the charger.
- e. Do not probe the charger.
- f. The charger is intended for indoor use only.

## Rotary hammer

### Components

1. Chuck
2. Depth ruler
3. Additional handle
4. Function selection knob
5. Switch
6. Battery
7. Charger
8. Battery release button

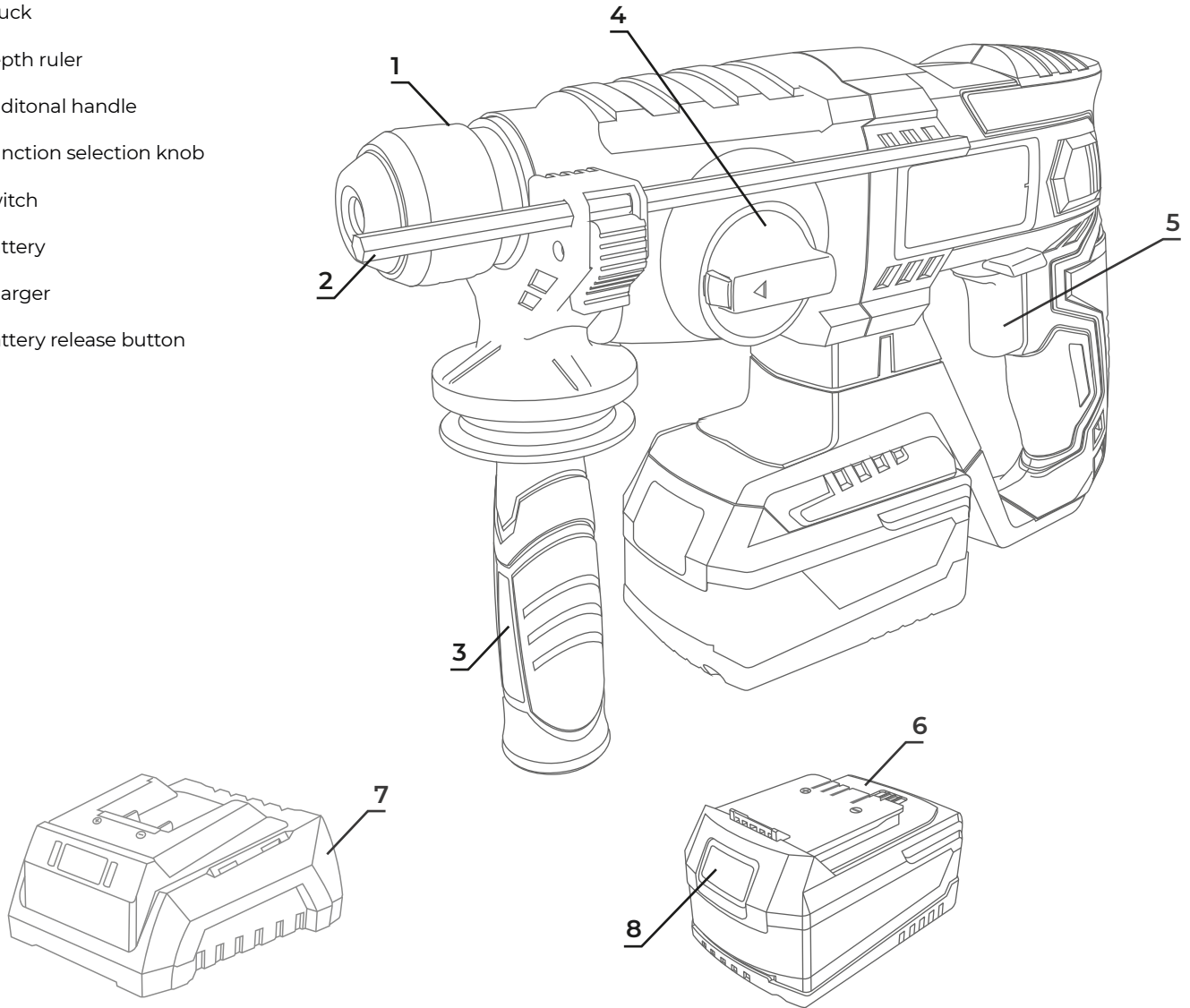

Technical characteristics	
No load speed	0-1,700min <sup>-1</sup>
Functions	3
Chuck type	SDS Plus
A weighted sound pressure level $L_{pA}$ ( $K_{pA}=3dB(A)$ )	87dB(A)
A weighted sound power level $L_{wA}$ ( $K_{wA}=3dB(A)$ )	98dB(A)
Typical weighted vibration $a_h$ ( $K=1,5m/s^2$ )t	$a_{h,HD}=20.792m/s^2$ $a_{h,CHeq}=15.744m/s^2$
Battery	1 unit 4.0Ah
Charging	2h

Battery Charger	
Input	100-240 V~,50/60 Hz
Output	20 V
Charging time	According to battery capacity and charger model
Protection class II / For indoor use only	



## Rotary hammer

### Before start



**WARNING!** Always remove the battery from the rotary hammer before starting any work with the rotary hammer.

#### Fitting and changing tools (Fig. 1)

The device is equipped with a SDS plus attachment system.

- Clean tools and grease with a thin layer of machine grease before fitting.
- For assembly, pull back fastening sleeve and hold. Push and rotate the dust-free tool into the tool holder as far as it will go. The tool will lock automatically. Check that it has locked by pulling the tool.
- To remove SDS-plus tool, pull back fastening sleeve and remove tool.

**Warning:** Accessories can be hot after use. Don't touch the tip of drill bit by hand! Always use protective gloves to remove the accessory!

Fig. 1

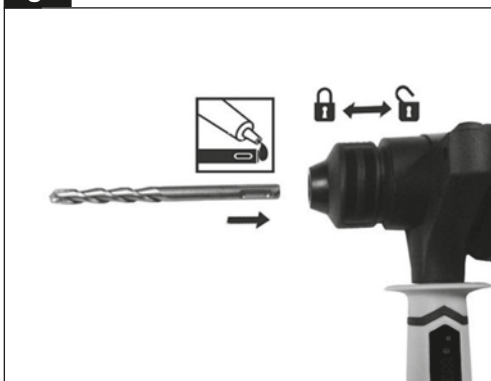

#### Depth guide (Fig. 2)

Your drilling depth can be pre-set and/or repeated by using the depth stop.

Insert the required drill bit. Fit the depth stop into the hole of auxiliary handle and set the required depth.

Fig. 2



#### Fitting the auxiliary handle (Fig. 3)

**Warning:** Always use the tool with the auxiliary handle properly assembly .

Loosen the auxiliary handle by unscrewing it. Slide the auxiliary handle clamp over the collar behind the bit holder. Rotate the side handle to the desire position and tighten the handle.

Fig. 3



#### Selecting the operation mode (Fig. 4)

The rotary hammer drill can be used in the following operation modes:

- Rotary drilling** - For screwdriver and for drilling into steel, wood and plastics.
- Hammer drilling** - Simultaneous rotating and impacting for concrete and masonry drilling.
- Hammer only** - For light chipping, chiselling and demolition applications.
- Bit rotation** - Non-working position used only to rotate a flat chisel into the desire position.

Select the required operating mode by depressing the safety button (a) and rotating the mode selector switch until it points to the symbol of the required mode.

Release the safety button and check that the mode selector switch is locked place.

Fig. 4

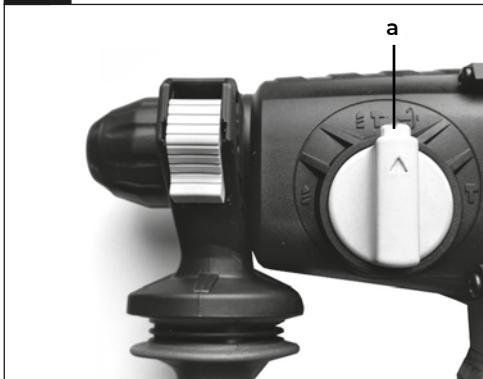

Do not select the operating mode when the tool is running.

**Warning:** Always wait until the machine has come to a complete standstill before changing the drilling , hammer/drilling function.

**Warning:** Do not use the chuck with SDS connector in combination with the hammer/hammer drill function!

## Rotary hammer

### Operation

#### Operation

**Important!** When hammer drilling you will require a low pressure. Too much pressure will place unnecessary load on the motor. Check the drill bits regularly. Resharpen or replace blunt drill bits.

#### Charging the battery pack

**1.** Remove the battery pack (6) from the handle, pressing the pushlock button (8) downwards to do so.

**2.** Check that your mains voltage is the same as that marked on the rating plate of the battery charger. Insert the power plug of the charger (7) into the mains socket outlet. The green LED will be on.

**3.** Push the battery pack onto the battery charger.

If the battery pack fails to charge, check for the following:

- voltage at the power socket
- whether there is good contact at the charging contacts of the charging unit

If the battery pack still fails to charge, send

- the charger and charging adapter
  - and the battery pack
- to our customer service center.

**Important!** To ensure that the Li battery pack provides long service you should take care to recharge it promptly. You must recharge the battery pack when you notice that the power of the cordless equipment drops.

#### Switch (Fig. 5)

The switch includes direction selection lever (b) and switch trigger (c).

When the lever is set in middle, the switch trigger is locked. Press down the lever and then trigger to turn on the machine.

If lever symbol ( ◀ ) pointing to front of the machine, the chuck runs in forward direction.

If lever symbol ( ▶ ) pointing to back of the machine, the chuck runs in backward direction.

To stop the machine, release the switch trigger.

**After using the machine, set the direction selection lever in middle position to lock the switch.**

Fig. 5



#### Battery capacity indicator (Fig. 6)

Press the battery capacity indicator switch (b). The battery capacity indicator (c) shows the charge status of the battery using 3 LEDs.

**All 3 LEDs are lit:** The battery is fully charged.

**2 or 1 LED(s) are lit:** The battery has an adequate remaining charge.

**1 LED blinks:** The battery is empty, recharge the battery.

**All LEDs blink:** The battery pack has undergone exhaustive discharge and is defective. Do not use or charge a defective battery pack.

Fig. 6



#### Motor

It is vital for the motor to be well ventilated during operation. Be sure, therefore, to keep the ventilation holes clean at all times.

#### Cleaning

**a.** Keep the ventilation slots of the machine clean to prevent overheating of the engine.

**b.** Regularly clean the machine housing with a soft cloth, preferably after each use.

**c.** Keep the ventilation slots free from dust and dirt.

**d.** If the dirt does not come off use a soft cloth moistened with soapy water.

**e.** Never use solvents such as petrol, alcohol, ammonia water, etc. These solvents may damage the plastic parts.

#### Maintenance

Our machines have been designed to operate over a long period of time with a minimum of maintenance. Continuous satisfactory operation depends upon proper machine care and regular cleaning.

#### Repair

This product does not contain any parts that can be repaired by the consumer. Contact a qualified specialist to have it checked and repaired.

## Rotary hammer

### Use only identical spare parts for repairing a tool.



Caution! If there's any defective found of the battery pack, it must be repaired or replaced by the assigned service organization.

### Environmental Protection



This product is marked with the selective sorting symbol on waste electrical and electronic equipment. This means that this product should not be disposed of with household waste but must be supported by a collection system in accordance with Directive 2012/19/UE. It will then be recycled or dismantled to minimize impacts on the environment, electrical and electronic products are potentially hazardous to the environment and human health due to the presence of hazardous substances.

## Perceuse à percussion



AVERTISSEMENT AVERTISSEMENT. Lire et comprendre toutes les consignes de sécurité et instructions. Ne pas suivre les avertissements et instructions peut donner lieu à un choc électrique, un incendie et/ou une blessure sérieuse. Conserver tous les avertissements et toutes les instructions pour pouvoir s'y reporter ultérieurement.



### CARACTÉRISTIQUES

20V DC // 100 - 240V 50Hz

Le terme «outil» dans les avertissements fait référence à votre outil électrique.

### CONSIGNES GÉNÉRALES DE SÉCURITÉ

#### 1) Sécurité de la zone de travail

- Maintenez la zone de travail propre et bien éclairée. Les zones malpropres et sombres peuvent causer des accidents.
- N'utilisez pas d'outils électriques dans des atmosphères explosives, par exemple en présence de liquides, de gaz ou de poussières inflammables. Les outils électriques créent des étincelles qui peuvent enflammer la poussière ou les vapeurs.
- Tenez les enfants et les spectateurs à l'écart lorsque vous utilisez un outil électrique. Les distractions peuvent vous faire perdre le contrôle.

#### 2) Sécurité électrique

- La fiche de l'outil électrique doit correspondre à la base de la prise de courant. Ne modifiez jamais la fiche de quelque manière que ce soit. N'utilisez pas d'adaptateur de prise avec des outils électriques mis à la terre. Les fiches non modifiées et les bases correspondantes réduiront le risque de choc électrique.
- Évitez de toucher le corps avec des surfaces mises à la terre, telles que des tuyaux, des radiateurs, des cuisinières électriques et des réfrigérateurs. Le risque d'électrocution est accru si votre corps est mis à la terre.
- N'exposez pas les outils à la pluie ou à l'humidité. La pénétration d'eau dans l'outil augmente le risque de choc électrique.
- Ne pas abuser du câble. N'utilisez jamais le câble pour transporter, soulever ou débrancher l'outil électrique. Maintenez le câble à l'écart de la chaleur, de l'huile, des arêtes vives ou des pièces mobiles. Les câbles endommagés ou emmêlés augmentent le risque de choc électrique.
- Lorsque vous utilisez un outil électrique à l'extérieur, utilisez une rallonge adaptée à une utilisation en extérieur. L'utilisation d'une rallonge de câble adaptée à une utilisation en extérieur réduit le risque de choc électrique.
- Si l'utilisation d'un outil dans un endroit humide est inévitable, utilisez une alimentation protégée par un dispositif de courant différentiel résiduel (RCD). L'utilisation d'un DDR réduit le risque de choc électrique.

#### 3) la sécurité des personnes

- Soyez vigilant, surveillez ce que vous faites et faites preuve de bon sens lorsque vous utilisez un outil électrique. N'utilisez pas d'outil électrique lorsque vous êtes fatigué, sous l'influence de drogues, d'alcool ou de médicaments. Un moment de distraction lors de l'utilisation d'outils électriques peut causer des blessures graves.
- Utiliser un équipement de sécurité personnel. Portez toujours des lunettes de protection. L'utilisation dans des conditions appropriées d'équipements de sécurité tels

qu'un masque anti-poussière, des chaussures non glissantes, un casque ou un casque antibruit réduira les risques de blessures.

c) Évitez les démarrages accidentels. Assurez-vous que l'interrupteur est en position "ouvert" avant de vous connecter au réseau et / ou à la batterie, de prendre ou de transporter l'outil. Porter des outils avec le doigt sur l'interrupteur ou brancher des outils dont l'interrupteur est en position "fermé" peut provoquer des accidents.

d) Retirez toute clé ou outil de réglage avant de démarrer l'outil. Une clé ou un outil attaché à une pièce rotative d'un outil électrique peut causer des blessures.

e) Ne pas en faire trop. Gardez les pieds fermement sur le sol et gardez votre équilibre en tout temps. Cela permet un meilleur contrôle de l'outil électroportatif dans des situations imprévues.

f) Voir correctement. Ne portez pas de vêtements amples ni de bijoux. Gardez vos cheveux, vos vêtements et vos gants à l'écart des pièces en mouvement. Les vêtements amples, les bijoux ou les cheveux longs peuvent être happés par les pièces en mouvement.

g) S'il est possible de connecter des moyens d'extraction et de ramassage des poussières, assurez-vous qu'ils sont connectés et utilisés correctement. L'utilisation de ces appareils peut réduire les risques liés à la poussière.

#### 4) Utilisation et entretien des outils électriques

a) Ne forcez pas l'outil électrique. Utilisez le bon outil électrique pour votre application. Le bon outil électrique fera le travail mieux et plus sûrement au rythme pour lequel il a été conçu.

b) N'utilisez pas l'outil électrique si l'interrupteur ne tourne pas "fermé" et "ouvert". Tout outil électrique qui ne peut pas être contrôlé avec l'interrupteur est dangereux et doit être réparé.

c) Débranchez la prise d'alimentation et / ou de la batterie avant de procéder à tout réglage, de changer d'accessoire ou de ranger les outils électriques.

Les outils électriques sont réparés avant utilisation, lorsqu'ils sont endommagés. De nombreux accidents sont causés par des outils électriques mal entretenus.

f) Gardez les outils de coupe bien affûtés et propres. Les outils de coupe bien entretenus avec des arêtes vives sont moins susceptibles de se coincer et sont plus faciles à contrôler.

g) Utiliser l'outil électrique, les accessoires et les pointes d'outil, etc. conformément à ces instructions et en tenant compte des conditions de travail et des travaux à effectuer. L'utilisation de l'outil électrique pour des applications autres que celles envisagées peut entraîner une situation dangereuse.

## Perceuse à percussion

### Avertissements de sécurité

#### 5) Utilisation et entretien de la batterie

- Assurez-vous que l'interrupteur est en position d'arrêt avant d'insérer la batterie. L'insertion de la batterie dans les outils électriques dont l'interrupteur est en position de marche invite aux accidents.
- Rechargez uniquement avec le chargeur spécifié par le fabricant. Un chargeur adapté à un type de batterie peut créer un risque d'incendie s'il est utilisé avec une autre batterie.
- Utilisez des outils électriques uniquement avec des batteries spécialement désignées. L'utilisation de toute autre batterie peut créer un risque de blessure et d'incendie.
- Lorsque la batterie n'est pas utilisée, gardez-la à l'écart d'autres objets métalliques tels que des trombones, des pièces de monnaie, des clés, des clous, des vis ou tout autre petit objet métallique pouvant se connecter d'un terminal à un autre. Court-circuiter les bornes de la batterie peut provoquer des brûlures ou un incendie.
- Dans des conditions abusives, le liquide peut être expulsé de la batterie; éviter le contact. En cas de contact accidentel, rincer à l'eau. Si le liquide entre en contact avec les yeux, consultez également un médecin. Le liquide éjecté de la batterie peut provoquer une irritation ou des brûlures.

#### 6) Service

Votre outil électrique doit être entretenu par un spécialiste qualifié utilisant uniquement des pièces de rechange standard. Cela garantira qu'il répond aux normes de sécurité requises.

### Avertissements de sécurité spéciaux

- Portez des protège-oreilles. L'exposition au bruit peut entraîner une perte auditive.
- Utilisez des poignées auxiliaires, si fournies avec l'outil. Une perte de contrôle peut provoquer des blessures.
- Tenez l'outil électrique par des surfaces de préhension isolées lorsque vous effectuez une opération où l'accessoire de coupe peut entrer en contact avec un câblage caché ou son propre cordon. Un accessoire de coupe entrant en contact avec un fil "sous tension" peut rendre "sous tension" les parties métalliques exposées de l'outil électrique et peut provoquer un choc électrique pour l'opérateur.
- N'utilisez pas la perceuse près de l'eau.
- Retirez la fiche de la prise avant d'effectuer tout réglage, entretien ou maintenance.
- Déroulez complètement les rallonges pour éviter une surchauffe potentielle.
- Lorsqu'une rallonge est requise, veuillez vous assurer qu'elle a le bon ampérage pour l'outil électrique et qu'elle est dans un état électrique sûr. Assurez-vous que la tension d'alimentation est identique à la tension nominale.
- L'outil est à double isolation pour une protection supplémentaire contre une éventuelle défaillance de l'isolation électrique à l'intérieur de l'outil.
- Vérifiez toujours les murs et les plafonds pour éviter les câbles et tuyaux d'alimentation cachés.

j. Après de longues périodes de travail, les pièces métalliques et accessoires externes peuvent être chauds.

k. Portez des lunettes de protection lorsque vous utilisez cet outil.

### Consignes de sécurité supplémentaires pour les batteries et chargeurs



**Utilisez uniquement des batteries et chargeurs applicables à cette machine.**

#### Batteries

- N'essayez jamais d'ouvrir pour une raison quelconque.
- Ne pas stocker dans des endroits où la température peut dépasser 40 °C.
- Chargez uniquement à des températures ambiantes comprises entre 5 °C et 40 °C.
- Lors de l'élimination des batteries, suivez les instructions données dans la section «Protection de l'environnement».
- Ne provoquez pas de courts-circuits. Si une connexion est établie entre la borne positive (+) et la borne négative (-) directement ou via un contact accidentel avec des objets métalliques, la batterie est court-circuitée et un courant intense circulera provoquant une génération de chaleur pouvant entraîner la rupture du boîtier ou un incendie.
- Ne chauffez pas. Si les batteries sont chauffées à plus de 100 °C, les séparateurs d'étanchéité et isolants et d'autres composants en polymère peuvent être endommagés, entraînant une fuite d'électrolyte et / ou un court-circuit interne entraînant une génération de chaleur provoquant une rupture ou un limage. De plus, ne jetez pas les batteries au feu, une explosion et / ou une brûlure intense pourraient en résulter.
- Dans des conditions extrêmes, une fuite de la batterie peut se produire. Lorsque vous remarquez du liquide sur la batterie, procédez comme suit:
  - Essuyez soigneusement le liquide avec un chiffon. Évitez tout contact avec la peau.
  - En cas de contact avec la peau ou les yeux, suivez les instructions ci-dessous:
  - Rincer immédiatement à l'eau. Neutralisez avec un acide doux tel que du jus de citron ou du vinaigre.
  - En cas de contact avec les yeux, rincer abondamment à l'eau claire pendant au moins 10 minutes. Consultez un médecin.



**Risque d'incendie! Évitez de court-circuiter les contacts d'une batterie détachée. N'incinerez pas la batterie.**

#### Chargeurs

- N'essayez jamais de charger des piles non rechargeables.
- Faites remplacer immédiatement les cordons défectueux.
- Ne pas exposer à l'eau.
- N'ouvrez pas le chargeur.
- Ne sondez pas le chargeur.
- Le chargeur est destiné à une utilisation en intérieur uniquement.

## Perceuse à percussion

### Composants

1. Mandrin
2. Règle de profondeur
3. Poignée supplémentaire
4. Bouton de sélection de fonction
5. Commutateur
6. Batterie
7. Chargeur
8. Bouton de libération de la batterie

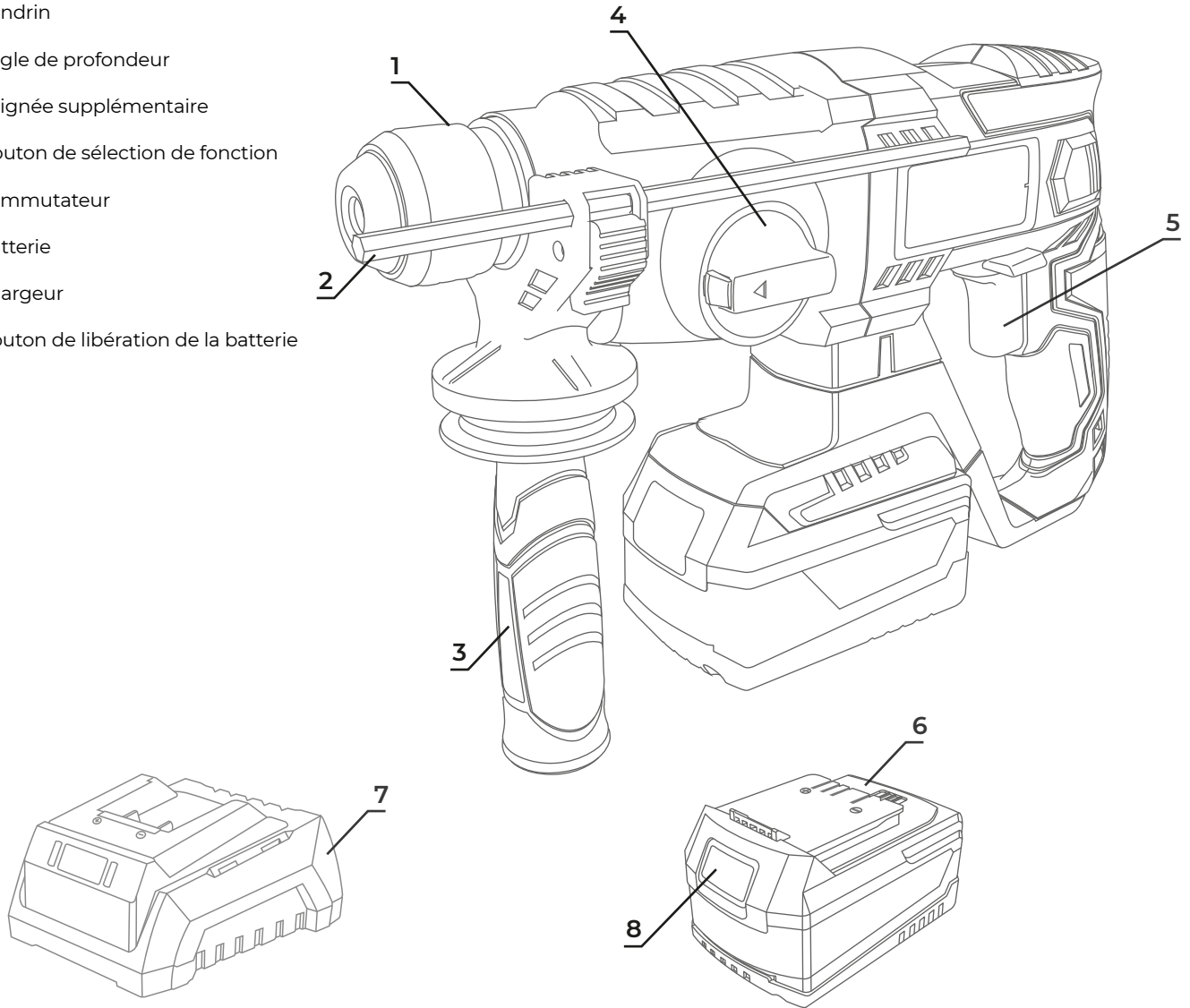

Caractéristiques techniques	
Pas de vitesse de chargement	0-1.700min <sup>-1</sup>
Fonctions	3
Type de mandrin	SDS Plus
Niveau de pression acoustique L <sub>pA</sub> (K <sub>pA</sub> =3dB(A))	87dB(A)
Niveau de puissance acoustique L <sub>wA</sub> (K <sub>wA</sub> =3dB(A))	98dB(A)
Niveau de vibration a <sub>h</sub> (K=1,5m/s <sup>2</sup> t)	a <sub>h,HD</sub> =20,792m/s <sup>2</sup> a <sub>h,CHeq</sub> =15,744m/s <sup>2</sup>
Batterie	1 unité 4.0Ah
Temps de chargement	2h

Chargeur	
Input	100-240 V~,50/60 Hz
Output	20 V
Temps de charge	Selon la capacité de la batterie et modèle de chargeur
<b>Classe de protection II</b> <b>Pour une utilisation en intérieur uniquement</b>	

## Perceuse à percussion

### Utilisation



**ATTENTION!** Retirez toujours la batterie du marteau rotatif avant de commencer tout travail avec le marteau rotatif.

#### Montage et changement d'outils (Fig.1)

L'appareil est équipé d'un système de fixation SDS plus.

- Nettoyer les outils et la graine avec une fine couche de graine pour machine avant le montage.
- Pour l'assemblage, tirez la douille de fixation vers l'arrière et maintenez-la. Poussez et faites pivoter l'outil sans poussière dans le porte-outil aussi loin que possible. L'outil se verrouille automatiquement. Vérifiez qu'il est verrouillé en tirant sur l'outil.
- Pour retirer l'outil SDS-plus, tirez sur la douille de fixation et retirez l'outil.

**Avertissement:** Les accessoires peuvent être chauds après utilisation. Ne touchez pas la pointe du foret à la main! Utilisez toujours des gants de protection pour retirer l'accessoire!

Fig. 1

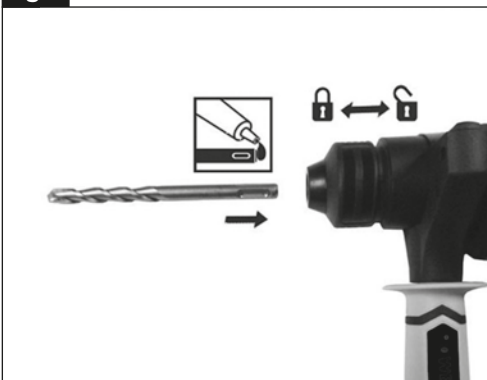

#### Guide de profondeur (Fig.2)

Votre profondeur de forage peut être pré-réglée et / ou répétée à l'aide de la butée de profondeur. Insérez le foret requis. Placer la butée de profondeur dans le trou de la poignée auxiliaire et régler la profondeur requise.

Fig. 2



#### Montage de la poignée auxiliaire (Fig.3)

**Avertissement:** utilisez toujours l'outil avec la poignée auxiliaire correctement assemblée. Desserrez la poignée auxiliaire en la dévissant. Faites glisser la pince de la poignée auxiliaire sur le collier derrière le porte-embout. Tournez la poignée latérale dans la position souhaitée et serrez la poignée.

Fig. 3



#### Sélection du mode de fonctionnement (Fig.4)

Le marteau perforateur rotatif peut être utilisé dans les modes de fonctionnement suivants:

- Perçage rotatif** - Pour tournevis et pour percer dans l'acier, le bois et les plastiques.
- Forage au marteau** - Rotation et impact simultanés pour le forage de béton et de maçonnerie.
- Marteau uniquement** - Pour les applications de copeaux légers, de burinage et de démolition.
- Rotation du foret** - Position non active utilisée uniquement pour faire tourner un burin plat dans la position souhaitée.

Sélectionnez le mode de fonctionnement souhaité en appuyant sur le bouton de sécurité (a) et en tournant le sélecteur de mode jusqu'à ce qu'il pointe vers le symbole du mode souhaité. Relâchez le bouton de sécurité et vérifiez que le sélecteur de mode est verrouillé.

Fig. 4

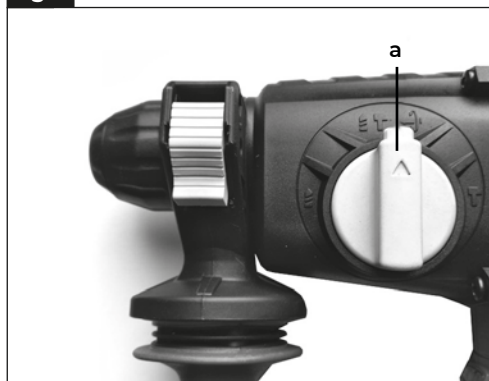

Ne sélectionnez pas le mode de fonctionnement lorsque l'outil est en cours d'exécution.

**Avertissement:** Attendez toujours que la machine soit complètement arrêtée avant de changer la fonction de perçage, marteau / perçage.

**Avertissement:** n'utilisez pas le mandrin avec connecteur SDS en combinaison avec la fonction marteau / marteau perforateur!

## Perceuse à percussion

### Utilisation

#### Utilisation

**Important!** Lors du forage au marteau, vous aurez besoin d'une basse pression. Une pression excessive exercera une charge inutile sur le moteur. Vérifiez régulièrement les forets. Affûtez ou remplacez les mèches émoussées.

#### Chargement de la batterie

1. Retirez la batterie (6) de la poignée, en appuyant sur le bouton-poussoir (8) vers le bas pour le faire.

2. Vérifiez que votre tension secteur est la même que celle indiquée sur la plaque signalétique du chargeur de batterie. Insérez la fiche d'alimentation du chargeur (7) dans la prise de courant. La LED verte sera allumée.

3. Poussez la batterie sur le chargeur de batterie.

Si la batterie ne se charge pas, vérifiez les points suivants:

- Tension à la prise de courant
- S'il y a un bon contact au niveau des contacts de charge de l'unité de charge

Si la batterie ne parvient toujours pas à se charger, envoyez le chargeur et l'adaptateur de charge et la batterie à notre centre de service client.

**Important!** Pour vous assurer que la batterie Li offre une longue durée de vie, vous devez prendre soin de la recharger rapidement. Vous devez recharger la batterie lorsque vous constatez que l'alimentation de l'équipement sans fil diminue.

#### Interrupteur (Fig.5)

L'interrupteur comprend un levier de sélection de direction (b) et une gâchette (c).

Lorsque le levier est placé au milieu, la gâchette est verrouillée. Appuyez sur le levier puis sur la gâchette pour allumer la machine.

Si le symbole du levier (◀) pointe vers l'avant de la machine, le mandrin tourne vers l'avant.

Si le symbole du levier (▶) pointe vers l'arrière de la machine, le mandrin tourne vers l'arrière.

Pour arrêter la machine, relâchez la gâchette.

Après avoir utilisé la machine, placez le levier de sélection de direction en position médiane pour verrouiller l'interrupteur.

Fig. 5



#### Indicateur de capacité de la batterie (Fig.6)

Appuyez sur le commutateur d'indicateur de capacité de la batterie (b). L'indicateur de capacité de la batterie (c) indique l'état de charge de la batterie à l'aide de 3 LED.

**Les 3 LED sont allumées:** la batterie est complètement chargée.

**2 ou 1 LED (s) sont allumées:** la batterie a une charge restante adéquate.

**1 LED clignote:** la batterie est vide, rechargez-la.

**Toutes les LED clignotent:** la batterie a subi une décharge complète et est défectueuse. N'utilisez pas et ne chargez pas une batterie défectueuse.

Fig. 6



#### Moteur

Il est essentiel que le moteur soit bien ventilé pendant le fonctionnement. Assurez-vous donc de garder les trous de ventilation propres à tout moment.

#### Nettoyage

**a.** Gardez les fentes de ventilation de la machine propres pour éviter la surchauffe du moteur.

**b.** Nettoyez régulièrement le boîtier de la machine avec un chiffon doux, de préférence après chaque utilisation.

**c.** Gardez les fentes de ventilation exemptes de poussière et de saleté.

**d.** Si la saleté ne se détache pas, utilisez un chiffon doux imbibé d'eau savonneuse.

**e.** N'utilisez jamais de solvants tels que l'essence, l'alcool, l'eau ammoniacale, etc. Ces solvants peuvent endommager les pièces en plastique.

#### Entretien

Nos machines ont été conçues pour fonctionner sur une longue période avec un minimum d'entretien. Un fonctionnement satisfaisant en continu dépend d'un entretien approprié de la machine et d'un nettoyage régulier.

#### réparation

Ce produit ne contient aucune pièce pouvant être réparée par le consommateur. Contactez un spécialiste qualifié pour le faire vérifier et réparer.



**Utilisez uniquement des pièces de rechange identiques pour réparer un outil.**



Mise en garde! Si le bloc-batterie est défectueux, il doit être réparé ou remplacé par l'organisme de service affecté.

#### Protection environnementale



Ce produit porte le symbole du tri sélectif sur les déchets d'équipements électriques et électroniques. Cela signifie que ce produit ne doit pas être jeté avec les ordures ménagères, mais doit être soutenu par un système de collecte conformément à la directive 2012/19 / UE. Il sera ensuite recyclé ou démantelé afin de minimiser les impacts sur l'environnement. Les produits électriques et électroniques sont potentiellement dangereux pour l'environnement et la santé humaine en raison de la présence de substances dangereuses.