

PIHER®

APRIETO DE ÉMBOLO MOD. F



CARACTERÍSTICAS PRINCIPALES

Sistema de émbolo con doble rosca, que multiplica por dos el avance y que permite trabajar sobre superficies irregulares, tubos, etc.

Freno antideslizante, que evita que la herramienta se suelte o afloje en trabajos con vibraciones o impactos.

RECAMBIOS Y ACCESORIOS



COD. 14041

Mordaza móvil Mod. F



COD. 94335

Freno Mod. F



COD. 24014

Juego 2 protectores



COD. 14059

Accesorio Piolet



COD. 14090

Soporte de mesa

900 kg		35x8 mm			
COD	cm	cm	cm	Kg	
04020	20	12	10,5	1,80	5
04030	30	12	10,5	2,00	
04040	40	12	10,5	2,20	
04050	50	12	10,5	2,40	
04060	60	12	10,5	2,60	
04080	80	12	10,5	3,00	3
04100	100	12	10,5	3,40	
04120	120	12	10,5	3,80	
04150	150	12	10,5	4,40	
04200	200	12	10,5	5,40	

CABEZALES

Material:

Nodular (grafito esferoidal) Calidad EN-GJS-400-15 bajo norma UNE-EN 1563.
Ó

Maleable gris - Calidad EN-GJMW 400-5 bajo norma EN1562.

Acabado: fosfatado y pintura Epoxi-Poliéster por sistema electrostático.

LLANTA

Material: acero laminado en caliente DIN C-60 (resistencia aprox. 90kg/mm²)

Acabado: granallado de estabilización y limpieza.

Recubrimiento final con pintura mono capa antioxidante.

FRENO ANTIDESLIZANTE

Material: acero carbonitrurado.

TORNILLERÍA

Material: acero.

Acabado: zincado exento Cr6.

ETIQUETADO Y PAQUETES

Etiqueta individual con código EAN- 13, referencia y descripción.
(8422473*****).

Paquete con etiqueta que incluye referencia, cantidad y código EAN-13 del producto con fleje y plástico retráctil.

CONTROLES

Trazabilidad:

Todos los materiales están controlados desde su entrada en fábrica para su control durante todo el proceso.

Revisión:

Se realizan controles mecánicos y dimensionales a la entrada del producto en fábrica.

Normas de Calidad aplicadas:

Control de calidad ISO:9001 y gestión ambiental ISO:14001.



DISEÑO Y FABRICACIÓN PROPIA

Origen: España

V-3 08/2024

CLÁSICOS AZULES DE ÉMBOLO

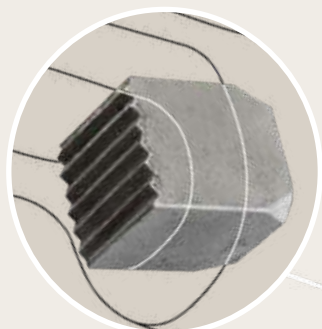

Freno anti-deslizante de acero templado encabezal móvil.

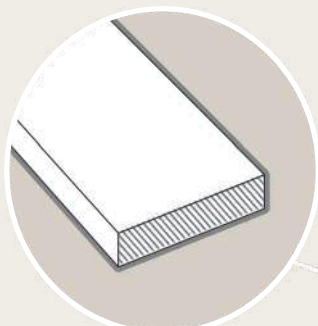

Bara de acero laminado de alta resistencia (90Kg. mm²) con tratamiento de pintura antioxidante.

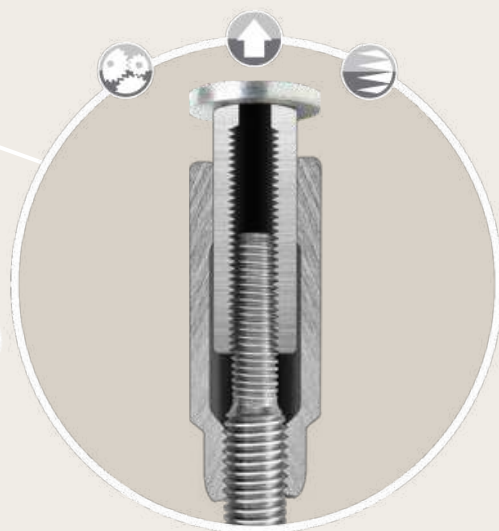
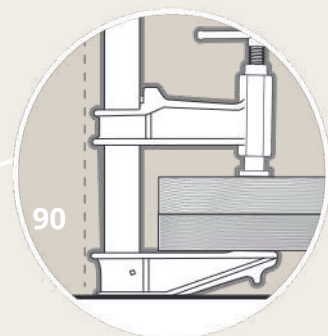
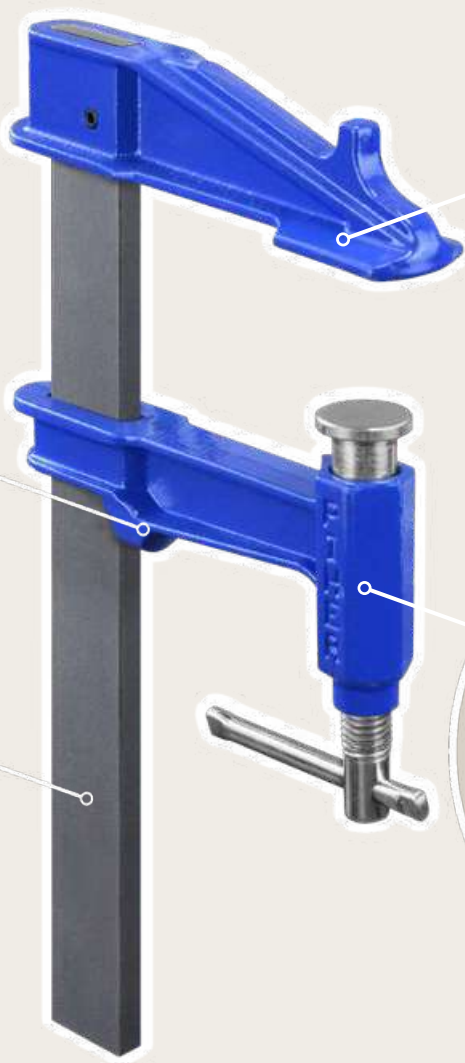

Sistema de embolo con doble rosca.

¿POR QUÉ LAS MORDAZAS DE LOS APRIETOS PIHER NO SON PARALELAS?

+ INFO

