



**Manual de instrucciones**  
*Manual de instruções*  
Instruction manual  
*Manuel d'instructions*

---



## **Aplique superfície LED**

**Aplique superfície LED**

LED ceiling lamp

*Applique surface LED*

**ref. 32577-32578-32579**



## INSTRUCCIONES DE SEGURIDAD



*Lea atentamente este manual antes de utilizar el aparato y guárdelo para futuras consultas. Para reducir posibles riesgos de incendio, descargas eléctricas o daños personales, tenga en cuenta las siguientes instrucciones:*

## INFORMACIÓN GENERAL

















- ▶ Las lámparas solo pueden ser instaladas por técnicos autorizados y calificados de acuerdo con las normas válidas.
- ▶ Antes de poner en funcionamiento el aparato, lea atentamente las siguientes instrucciones. Guarde el manual en un lugar seguro para que pueda consultarlo en cualquier momento.
- ▶ Después de retirar del embalaje, compruebe que el aparato está en buen estado, y si tiene alguna duda, no lo encienda.
- ▶ Póngase en contacto con su distribuidor o vendedor para la devolución del mismo.
- ▶ Este aparato viene embalado para protección contra cualquier daño o daño que se pueda causar por el transporte.
- ▶ El embalaje está formado por plásticos y otros materiales que pueden ser peligrosos, siendo aconsejable mantener fuera del alcance de los niños. Estos materiales son reciclables y deben entregarse en una unidad del sistema de reciclaje apropiado, respetando las leyes de protección del medio ambiente.
- ▶ Este aparato ha sido concebido solamente para USO DOMÉSTICO y no debe ser utilizado con ningún otro fin, como por ejemplo en una instalación de nivel comercial, industrial o cualquier otra que no sea residencial.
- ▶ No manipule el aparato con las manos mojadas y tampoco lo sumerja en agua ni en ningún otro líquido.
- ▶ Desconecte el aparato de la toma de corriente antes de limpiarlo.
- ▶ Este aparato no está destinado a ser utilizado por personas (incluidos niños) con capacidades físicas reducidas, sensoriales o mentales, o falta de experiencia y conocimiento, a menos que hayan recibido instrucciones relativas al uso del aparato o estén acompañadas por una persona responsable su uso y seguridad.
- ▶ Mantener el aparato fuera del alcance de niños menores de 8 años.
- ▶ Los niños deben ser supervisados durante el uso, para asegurarse de que no juegan con el aparato.
- ▶ No continúe usando el aparato si observa que el mismo no funciona correctamente. Apáguelo inmediatamente y busque el fabricante o un servicio técnico autorizado para que un técnico cualificado pueda evaluar el daño y repararlo en su caso.
- ▶ Si el cable de alimentación está dañado, debe ser sustituido por el fabricante o el servicio técnico autorizado a través de un técnico cualificado para evitar el riesgo de descarga eléctrica.

- ▶ Apague el aparato y desconecte el cable de alimentación de la toma de corriente antes de sustituir cualquier pieza o accesorio, o tocar las partes móviles del aparato.

## INSTRUCCIONES IMPORTANTES DE SEGURIDAD

- ▶ Conecte el aparato únicamente a una fuente de alimentación de CA. El voltaje indicado en la placa de características que esta fijada en el aparato, debe coincidir con el voltaje de la fuente de alimentación.
- ▶ Desconectar siempre el aparato de la toma después de usarlo, para desmontarlo o limpiarlo.
- ▶ Montar y utilizar el aparato siempre en una superficie firme y estable.
- ▶ Nunca coloque el aparato encima o cerca de fuentes de calor, como por ejemplo una cocina a gas / eléctrica o dentro de un horno caliente. Mantenga el cable de alimentación lejos de estas fuentes de calor o de objetos cortantes y afilados.
- ▶ Nunca manipule el cable de alimentación con las manos mojadas.
- ▶ El uso de accesorios o piezas no recomendadas por el fabricante, puede provocar un incendio, una descarga eléctrica o lesiones graves.
- ▶ Este aparato está fabricado para ser utilizado en interiores. Nunca lo utilice al aire libre o partes externas de la casa.

## ICONOS

1		7		13	
2		8	IP_	14	
3		9		15	
4		10		16	
5		11		17	
6		12		18	

1. Protección clase I: la luminaria tiene toma de tierra (cable amarillo/verde) que debe ser conectado al clip marcado con el símbolo.
2. Protección clase II: el aparato tiene doble aislamiento y no puede ser conectada a tierra.
3. Protección clase III: el aparato es adecuado solamente para muy baja tensión (p.e.12V)
4. La luminaria puede ser instalada en superficies normalmente inflamables.
5. La luminaria no debe ser cubierta con material aislante térmico.
6. Luminaria no adecuada para el montaje directo en superficies normalmente inflamables: adecuada solamente para superficies incombustibles.
7. Mantener siempre la distancia mínima entre la lámpara y los objetos que puedan provocar chispas, como muestra el icono.
8. El IP es el grado de protección que ofrece la envolvente de la luminaria contra la penetración de polvo, cuerpos sólidos y humedad.
9. Reemplazar inmediatamente cristales de seguridad agrietados o rotos y use sólo recambios aprobados por el fabricante.
10. La luminaria sólo es apropiada para bombillas bajo consumo.
11. Las bombillas halógenas no deben ser tocadas directamente con las manos.
12. Luminaria diseñada para usar únicamente lámparas halógenas de volframio o lámparas de halogenuros metálicos con pantalla de protección propia.
13. El aparato funciona con un equipo de seguridad. Reemplazar el equipo únicamente por otro de idénticas especificaciones técnicas. Consultar a personal cualificado o a su establecimiento habitual.
14. Luminaria apta para interiores con una temperatura ambiente de lo \_\_ °C que marca el icono.
15. La conexión entre la base del enchufe y la clavija de la luminaria debe estar de acuerdo con el grado de protección, contra el polvo y la humedad de la luminaria.
16. No poner cables por encima de la luminaria.
17. Esta lámpara contiene componentes que pueden calentarse.
18. Esta lámpara es de fuente reemplazable.

## CIFRAS DE IP

La primera cifra (IP \_\_) indica la protección del aparato contra la penetración de cuerpos sólidos.

- 0: No protegido
- 1: Protegido contra la penetración de cuerpos sólidos con  $\emptyset \geq 50\text{mm}$
  - 2: Protegido contra la penetración de cuerpos sólidos con  $\emptyset \geq 12\text{mm}$
  - 3: Protegido contra la penetración de cuerpos sólidos con  $\emptyset \geq 2,5\text{mm}$
  - 4: Protegido contra la penetración de cuerpos sólidos con  $\emptyset \geq 1\text{mm}$

- 5: Protegido contra el polvo
- 6: Totalmente protegido contra el polvo

La segunda cifra (IP \_\_) indica la protección del aparato contra la lluvia.

- 0: No protegido
- 1: Protegido contra la caída vertical de gotas de agua
  - 2: Protegido contra la lluvia con un ángulo máx. de 15° sobre la vertical
  - 3: Protegido contra la lluvia con un ángulo máx. de 60° sobre la vertical
  - 4: Protegido contra salpicaduras y proyección del agua
  - 5: Protegido contra chorros de agua
  - 6: Protegido contra potentes chorros de agua
  - 7: Protegido contra inundaciones temporales
  - 8: Protegido contra inundaciones prolongadas

## CARACTERÍSTICAS

32577	32578	32579
12W	18W	24W
1.160lm	1.820lm	2.490lm
3.000K/4.000K/6.500K	3.000K/4.000K/6.500K	3.000K/4.000K/6.500K
120°	120°	120°
285x285x60mm	330x330x70mm	370x370x67mm
Recambio transf. ref. 02080	Recambio transf. ref. 02082	Recambio transf. ref. 02083
Recambio set leds ref. 02084	Recambio set leds ref. 02087	Recambio set leds ref. 02088

► Este producto contiene una fuente luminosa de la clase de eficiencia energética: F

## PRECAUCIONES DE SEGURIDAD

- No monte la luminaria sobre superficies húmedas, recién pintadas o que presenten conductividad eléctrica.
- Todas las luminarias sin protección especial contra la penetración del polvo o de humedad (sin marca IP) son aptas para uso en interior, excepto baño.
- El fabricante aconseja un uso correcto de los aparatos de iluminación. Seguir siempre las instrucciones y conservarlas.
- La manipulación interna o externa de la luminaria puede reducir su seguridad. El fabricante no se hace responsable de ninguna manipulación realizada por el usuario.

ES

PT

EN

FR

- El usuario debe observar las notas y advertencias de seguridad para mantener este estado y garantizar un funcionamiento seguro. Lea las instrucciones de funcionamiento antes de la puesta en marcha.

Nunca intente abrir el dispositivo más de lo descrito en este manual. El sistema de iluminación LED no puede ser reparado; esta parte se debe desechar inmediatamente en caso de defecto. Asegurar una ventilación suficiente del dispositivo. No cubrir durante el funcionamiento. Instalar fuera del alcance de los niños o animales.

Cualquier otro uso del producto descrito anteriormente puede dañarlo o ser peligroso para el usuario con riesgo de incendio o descarga eléctrica. Todo el producto no puede ser modificado o adaptado.

Estas indicaciones de seguridad deben observarse en todos los casos! Cualquier reclamación de garantía no es válida en el caso de daños causados por la inobservancia de las presentes instrucciones de servicio. La empresa o fabricante no se hace responsable por el mal uso del producto.

El funcionamiento seguro no es posible, si:

- El sistema de iluminación LED tiene daños visibles.
- El sistema de iluminación LED ya no funciona.

## INSTALACIÓN

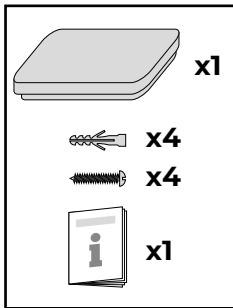

- La instalación debe hacerse sólo por personas electricistas o profesionales.
- Utilice un cable que sea adecuado para uso al aire libre (si está montado fuera).
- No utilice un temporizador para funcionar esta luminaria.

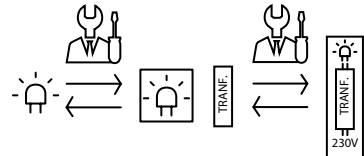
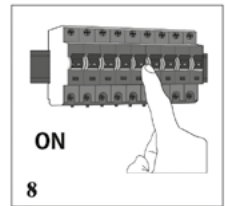
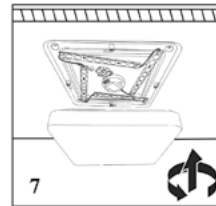
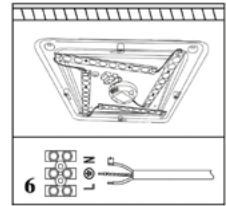
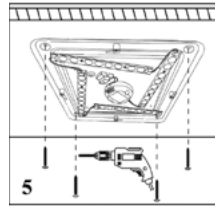
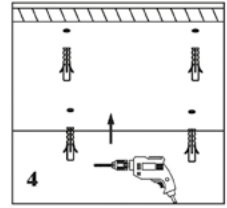
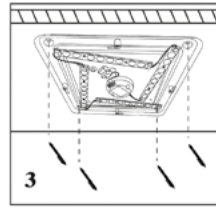
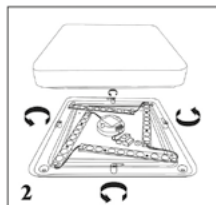
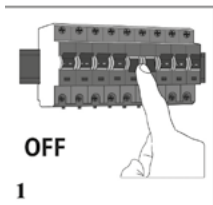

## SELECCIÓN DE TEMPERATURA DE COLOR

- Esta luminaria permite seleccionar de forma manual la temperatura de color que más se ajuste a sus necesidades. Puede escoger entre: Luz cálida (3.000K), luz día (4.000K) y luz fría (6.500K).
- Para elegir la temperatura de color deseada debe hacerlo a través del selector que se encuentra en la placa de la luminaria.
  - Retire el difusor liberando los 4 cierres laterales
  - Accione el selector situado en la caja central de la luminaria y seleccione la temperatura de color deseada
  - Vuelva a colocar el difusor asegurándose de que queda firme

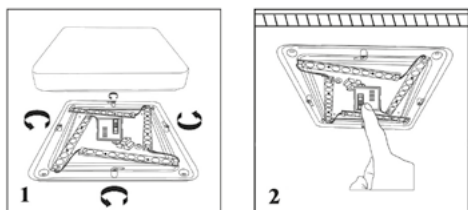

## MANTENIMIENTO Y LIMPIEZA

- La luminaria tiene que estar desconectada y fría antes de la limpieza.
- La luminaria tiene que limpiarse con un paño suave y húmedo, evitando el contacto de líquidos con las partes eléctricas. No usar disolventes o sustancias abrasivas. Utilice un detergente corriente de PH neutro.

ES

PT

EN

FR

## INSTRUCCIONES DE SEGURIDAD



Leia este manual com atenção antes de utilizar o aparelho, e guardá-lo para futuras consultas. Para reduzir possíveis riscos de incêndio, descargas elétricas ou danos pessoais, tenha em consideração as seguintes instruções:

## INFORMAÇÃO GERAL

► Os candeeiros só podem ser instalados por técnicos autorizados e qualificados de acordo com as normativas em vigor.

► Antes de colocar o aparelho a funcionar, leia com atenção as seguintes instruções. Guarde o manual em um local seguro para que possa consultá-lo a qualquer momento.

► Depois de retirar da embalagem, verifique se o aparelho está em bom estado, e se tiver alguma dúvida, não utilize-o.

► Entre em contacto com o seu distribuidor ou vendedor para a devolução do mesmo.

► Este aparelho vem embalado para proteção contra qualquer estrago ou dano que se possa causar pelo transporte.

► A embalagem esta formada por plásticos e outros materiais que podem ser perigosos, sendo aconselhável manter fora do alcance de crianças. Estes materiais são recicláveis, devendo entregá-los em uma unidade do sistema de reciclagem apropriado, respeitando as leis de proteção do meio ambiente.

► Este aparelho foi concebido somente para USO DOMÉSTICO e não deve ser utilizado com nenhum outro fim, como por exemplo em uma instalação de nível comercial, industrial ou qualquer outra que não seja residencial.

► Não manipule o aparelho com as mãos molhadas e tampouco o mergulhe em água ou qualquer outro líquido.

► Desconectar o aparelho da tomada antes de limpá-lo.

► Este aparelho não se destina a ser utilizado por pessoas (incluindo crianças) com capacidades físicas reduzidas, sensoriais ou mentais, ou falta de experiência e conhecimento, a menos que tenham recebido instruções relativas à utilização do aparelho ou estejam acompanhadas por uma pessoa responsável pela sua utilização e segurança.

► Manter o aparelho fora do alcance de crianças menores de 8 ano.

► As crianças devem ser supervisionadas durante o uso, para assegurar-se de que não brinquem com o aparelho.

► Não continue usando o aparelho se observa que o mesmo não funciona correctamente. Desligue-o imediatamente e procure o fabricante ou

um serviço técnico autorizado para que um técnico qualificado possa avaliar os danos e repará-lo se for o caso.

► Se o cabo de alimentação estiver danificado, deve ser substituído pelo fabricante ou pelo serviço técnico autorizado, através de um técnico qualificado para evitar risco de choque elétrico.

► Desligue o aparelho e desconecte o cabo de alimentação da tomada antes de substituir qualquer peça ou acessório, ou tocar as partes móveis do aparelho.

## INSTRUÇÕES IMPORTANTES SOBRE SEGURANÇA

► Conectar o aparelho unicamente a uma fonte de alimentação de CA. A voltagem indicada na placa de características que esta fixada no aparelho, deve coincidir com a voltagem da fonte de alimentação.

► Desconectar sempre o aparelho da tomada depois de usá-lo, para desmontá-lo ou limpá-lo.

► Montar e utilizar o aparelho sempre em uma superfície firme e estável.

















► Nunca coloque o aparelho encima ou perto de fontes de calor, como por exemplo um fogão a gás/elétrico ou dentro de um forno quente. Mantenha o cabo de alimentação afastado destas fontes de calor ou de objetos cortantes e afiados.

► Nunca manipule o cabo de alimentação com as mãos molhadas.

► O uso de acessórios ou peças não recomendadas pelo fabricante, poderão provocar um incêndio, uma descarga eléctrica ou ainda, lesões graves.

► Este aparelho está fabricado para ser utilizado em interiores. Nunca o utilize ao ar livre ou partes externas da casa.

## ICONOS

1		7		13	
2		8	IP__	14	
3		9		15	
4		10		16	
5		11		17	
6		12		18	

1. Protección clase I: la luminaria tiene toma de tierra (cable amarillo/verde) que debe ser conectado al clip marcado con el símbolo.
2. Protección clase II: el aparato tiene doble aislamiento y no puede ser conectada a tierra.
3. Protección clase III: el aparato es adecuado solamente para muy baja tensión (p.e.12V)
4. La luminaria puede ser instalada en superficies normalmente inflamables.
5. La luminaria no debe ser cubierta con material aislante térmico.
6. Luminaria no adecuada para el montaje directo en superficies normalmente inflamables: adecuada solamente para superficies incombustibles.
7. Mantener siempre la distancia mínima entre la lámpara y los objetos que puedan provocar chispas, como muestra el icono.
8. El IP es el grado de protección que ofrece la envolvente de la luminaria contra la penetración de polvo, cuerpos sólidos y humedad.
9. Reemplazar inmediatamente cristales de seguridad agrietados o rotos y use sólo recambios aprobados por el fabricante.
10. La luminaria sólo es apropiada para bombillas bajo consumo.
11. Las bombillas halógenas no deben ser tocadas directamente con las manos.
12. Luminaria diseñada para usar únicamente lámparas halógenas de wolframio o lámparas de halogenuros metálicos con pantalla de protección propia.
13. El aparato funciona con un equipo de seguridad. Reemplazar el equipo únicamente por otro de idénticas especificaciones técnicas. Consultar a personal cualificado o a su establecimiento habitual.
14. Luminaria apta para interiores con una temperatura ambiente de lo \_\_ °C que marca el icono.
15. La conexión entre la base del enchufe y la clavija de la luminaria debe estar de acuerdo con el grado de protección, contra el polvo y la humedad de la luminaria.
16. No poner cables por encima de la luminaria.
17. Esta lámpara contiene componentes que pueden calentarse.
18. Esta lámpara es de fuente reemplazable.

## CIFRAS DE IP

La primera cifra (IP\_\_ ) indica la protección del aparato contra la penetración de cuerpos sólidos.

- 0: No protegido
- 1: Protegido contra la penetración de cuerpos sólidos con  $\emptyset \geq 50\text{mm}$
  - 2: Protegido contra la penetración de cuerpos sólidos con  $\emptyset \geq 12\text{mm}$
  - 3: Protegido contra la penetración de cuerpos sólidos con  $\emptyset \geq 2,5\text{mm}$

- 4: Protegido contra la penetración de cuerpos sólidos con  $\emptyset \geq 1\text{mm}$
- 5: Protegido contra el polvo
- 6: Totalmente protegido contra el polvo

La segunda cifra (IP\_\_ ) indica la protección del aparato contra la lluvia.

- 0: No protegido
- 1: Protegido contra la caída vertical de gotas de agua
  - 2: Protegido contra la lluvia con un ángulo máx. de 15° sobre la vertical
  - 3: Protegido contra la lluvia con un ángulo máx. de 60° sobre la vertical
  - 4: Protegido contra salpicaduras y proyección del agua
  - 5: Protegido contra chorros de agua
  - 6: Protegido contra potentes chorros de agua
  - 7: Protegido contra inundaciones temporales
  - 8: Protegido contra inundaciones prolongadas

## CARACTERISTICAS

32577	32578	32579
12W	18W	24W
1.160lm	1.820lm	2.490lm
3.000K/4.000K/6.500K	3.000K/4.000K/6.500K	3.000K/4.000K/6.500K
120°	120°	120°
285x285x60mm	330x330x70mm	370x370x67mm
Recambio transf. ref. 02080	Recambio transf. ref. 02082	Recambio transf. ref. 02083
Recambio set leds ref. 02084	Recambio set leds ref. 02087	Recambio set leds ref. 02088

► Este produto contém uma fonte de luz da classe de eficiência energética: F

## MEDIDAS DE SEGURANÇA

- Não monte o acessório de iluminação sobre superfícies húmidas, recentemente pintadas ou que apresentem condutividade eléctrica.
- Todos os acessórios de iluminação sem protecção especial contra a penetração de pó ou de de humidade (sem marca IP) são indicados para uso no interior, excepto nas casas de banho.
- O fabricante aconselha a correcta instalação do nosso material. Por isso, siga sempre estas instruções para assegurar uma correcta e segura instalação.
- A conexão eléctrica deverá ser levada cabo por um técnico electricista.

A manipulação interna ou externa do acessório de iluminação pode comprometer sua segurança. A fabricante não se responsabilizará por qualquer manipulação efectuada pelo utilizador.

-O usuário deve observar a segurança e a fim de manter esta condição e garantir uma operação segura. Por favor, leia o manual de instruções antes de começar.

Nunca tente abrir o dispositivo mais do que o descrito neste manual. O sistema de iluminação LED não pode ser reparado; esta parte deverá ser descartada imediatamente em caso de inadimplência. Proporcionar uma ventilação adequada do produto. Não cobrir o produto durante o funcionamento. Instale fora do alcance de crianças ou animais.

Qualquer outro uso do produto descrito acima pode danificar ou ser perigoso para o usuário em risco de incêndio ou choque elétrico. Todos os produtos não podem ser modificados ou adaptados.

Estas instruções de segurança devem ser observadas em todos os casos! Qualquer reclamação de garantia não é válida no caso de danos causados por falta de atenção a essas instruções. A empresa ou fabricante não se responsabiliza pelo uso indevido do produto.

Operação segura não é possível se:

- O sistema de iluminação LED tem danos visíveis.
- O sistema de iluminação LED não funciona mais.

## INSTALAÇÃO

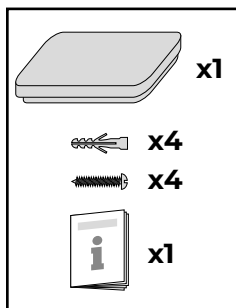

- A instalação deve ser feita somente por electricistas ou profissionais.
- Utilize um cabo adequado para uso ao ar livre (se for montado fora).
- Não use um temporizador para operar esta luminária.

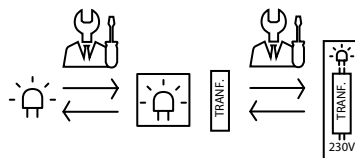
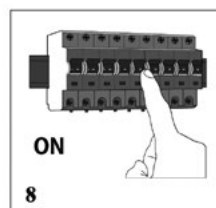
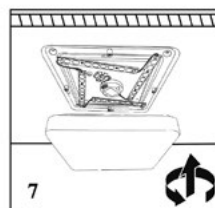
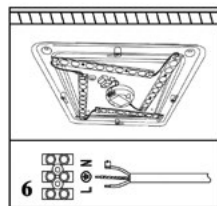
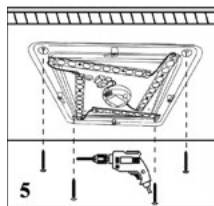
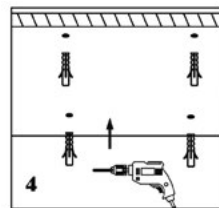
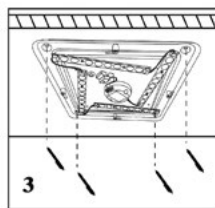
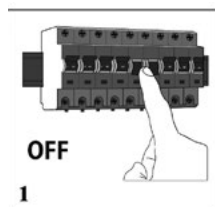

## SELEÇÃO DA TEMPERATURA DE COR

- Este luminária permite selecionar manualmente a temperatura de cor que melhor se adapta às suas necessidades. É possível escolher entre: Luz quente (3.000K), luz do dia (4.000K) e luz fria (6.500K).
- Para selecionar a temperatura de cor desejada, utilize o seletor localizado na placa da luminária.
  - Retire o difusor liberando os 4 fechos laterais.
  - Acione o seletor situado na caixa central da luminária e escolha a temperatura de cor desejada.
  - Recoloque o difusor, certificando-se de que está firmemente encaixado.



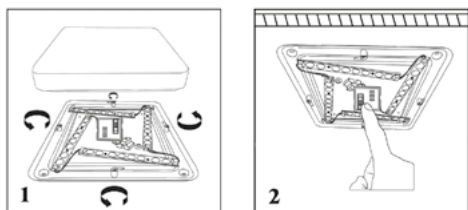

## MANUTENÇÃO E LIMPEZA

- ▶ A lumenária tem de estar desligada e fria antes da limpeza.
- ▶ A lumenária em de ser limpa com um pano suave e húmido, evitando o contacto de líquidos com as partes eléctricas. Não usar solventes ou substâncias abrasivas. Utilize um detergente corrente com PH neutro.

ES

PT

EN

FR

## INSTRUCTION MANUAL



*Read this manual carefully before using the device and save it for future reference. To reduce possible risk of fire, electric shock or personal injury, keep in mind the following instructions:*

## GENERAL INFORMATION

















- ▶ The lamps may only be installed by authorized and qualified technicians according to the valid regulations for electrical installation.
- ▶ Before operating this appliance, read the following instructions. Keep the manual in a safe place so you can consult it at any time.
- ▶ After removing the packaging, check that the appliance is in good condition, and if you have any questions, do not turn it on.
- ▶ Contact your distributor or seller for the return of the appliance.
- ▶ This device is packed for protection against any damage or damage that may be caused by transportation.
- ▶ The packaging is made up of plastics and other materials that can be dangerous. Keep out of reach of children. These materials are recyclable and must be delivered in a unit of the appropriate recycling, respecting the environmental laws.
- ▶ This appliance has been designed for DOMESTIC USE only and must not be used with any other appliance, such as for example in a commercial, industrial or any other non-residential installation.
- ▶ Do not handle the appliance with wet hands and do not immerse it in water or any other liquid.
- ▶ Unplug the appliance from the mains before cleaning it.
- ▶ This device is not intended to be used by people (including children) with reduced physical capacities, sensory or mental, or lack of experience and knowledge, unless they have received instructions regarding use of the device or are accompanied by a responsible person.
- ▶ Keep the device out of the reach of children under 8 years.
- ▶ Children should be supervised during use, to make sure they do not play with the appliance.
- ▶ Do not continue using the appliance if you notice that it is not working properly. Turn it off immediately and look for the manufacturer or an authorized technical service so that a qualified technician can evaluate the damage and repair it if necessary.
- ▶ If the power cord is damaged, it must be replaced by the manufacturer or by a qualified technician to avoid the risk of electric shock.

- ▶ Turn off the appliance and disconnect the power cord from the power outlet before replacing any part or accessory, or before touching the moving parts of the device.

## IMPORTANT SAFETY INSTRUCTIONS

- ▶ Connect the device only to an AC power source. The voltage indicated on the rating plate that is on the device, must match the voltage of the power supply.
- ▶ Always disconnect the appliance from the socket after use, to disassemble or clean it.
- ▶ Always mount and use the appliance on a stable and secure surface.
- ▶ Never place the appliance on or near heat sources, such as a gas / electric stove or inside a hot oven. Keep the power cord away from these sources of heat or sharp objects.
- ▶ Never handle the power cord with wet hands.
- ▶ The use of accessories or parts not recommended by the manufacturer may cause a fire, an electric shock or serious injuries.
- ▶ This device is manufactured to be used indoors. Never use it outdoors or in outside parts of the house.

## ICONS

1		7		13	
2		8	IP_	14	
3		9		15	
4		10		16	
5		11		17	
6		12		18	

1. Protection class I: the fitting has an earthing connection. The earth wire (yellow/green) has to be connected to the clip marked with.
2. Protection class II: the fitting is double insulated and must not be connected to an Earth.
3. Protection class III: the fitting is only suitable for very low voltage supply (e.g. 12V)
4. The fitting is suitable for fixing to normal flammable surfaces.

5. The light must not be covered with insulating thermal material.
6. Light not suitable for direct mounting on normally inflammable surfaces (suitable only for non-combustible surfaces).
7. Always observe the minimum distance between the lamp and the lit objects as indicated in the icon.
8. The IP is the grade of protection that the surround of the light offers against dust, solid bodies and damp.
9. Immediately replace a cracked or broken safety glass and use only manufacturer approved parts.
10. The fitting is only suitable for energy saver lamps.
11. Capsule and linear halogen lamps may not be touched by bare hands.
12. Light designed to use only halogen lamps of wolfram or metallic halogen lamps with their own protective screen.
13. The fitting is working with a safety transformer. Replace a broken transformer only by a transformer with identical technical specifications. Consult a qualified electrician or your retail outlet.
14. Luminary is suitable for use in interior with an ambient temperature of \_\_\_°C.
15. The connection between the base of the socket and the plug of the lamp must be in accordance with the degree of protection against dust and moisture from the Luminary.
16. Don't put wires over the luminary.
17. This luminaire contains in some places very hot parts.
18. This luminaire is a replaceable source.

## IP FIGURES

The first digit (IP \_\_) indicates the protection from solid objects.

0: Non protected

1: Protected against solid objects  $\varnothing \geq 50\text{mm}$

2: Protected against solid objects  $\varnothing \geq 12\text{mm}$

3: Protected against solid objects  $\varnothing \geq 2,5\text{mm}$

4: Protected against solid objects  $\varnothing \geq 1\text{mm}$

5: Dust protected

6: Dust tight

The second digit (IP \_\_) indicates protection from moisture.

0: Non protected

1: Protected against dripping water

2: Protected against dripping water when tilted up to 15°

3: Protected against dripping water when tilted up to 15°

4: Protected against splashing water

- 5: Protected against water jets
- 6: Protected against heavy seas
- 7: Protected against the effects of immersion
- 8: Protected against submersion

## FEATURES

32577	32578	32579
12W	18W	24W
1.160lm	1.820lm	2.490lm
3.000K/4.000K/6.500K	3.000K/4.000K/6.500K	3.000K/4.000K/6.500K
120°	120°	120°
285x285x60mm	330x330x70mm	370x370x67mm
Recambio transf. ref. 02080	Recambio transf. ref. 02082	Recambio transf. ref. 02083
Recambio set leds ref. 02084	Recambio set leds ref. 02087	Recambio set leds ref. 02088

► This product contains a light source of energy efficiency class: F

## SAFETY PRECAUTIONS

- Do not install the luminary on surfaces that are moist, dreshly painted or electrically conductive.

- All luminaries without special protection against dust or moisture (no IP rating) may be used indoors, except in bathrooms.

- The manufacturer advises the correct use of light-fittings. Therefore always follow these instructions to ensure the correct and safe installation and functioning of the fittings and keep the instructions safe for future reference.

- The internal or external manipulation of the luminary may reduce it's safety. The manufacture can not be held liable for any manipulation carried out by the user.

- The user must observe the safety notes and warnings in order to maintain this status and to ensure safe operation. Please read the operating instructions before start up.

Never attempt to open the device other than described in this manual. The LED luminaire cannot be repaired; this part must be immediately disposed in case of a defect. Ensure sufficient ventilation of the device. Never cover it during operation. Do not install in reach of children or animals.

Any other use of the device than described above can damage the product or endanger the user due to e. g. short-circuits, fire or an electric shock. The entire product may not be modified or adapted.

These safety notes must be observed in all cases! Any warranty claim

is void in the case of damages caused by non-observance of these operating instructions. We are not liable for consequential damages or for damages to property or persons caused by non-observance of the safety notes and improper operation of the device.

Safe operation is not possible anymore, if:

- the LED luminaire has visible damages.
- the LED luminaire does not work anymore.

## INSTALLATION

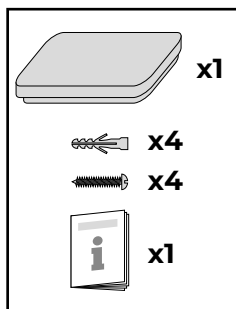

► Installation only by persons with electro technical knowledge and experience.

► Use cable wich is suitable for outdoor use (if mounted outside).

► Do not use a dimmer to operate this luminaire.

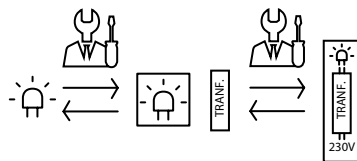
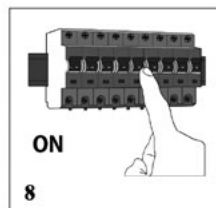
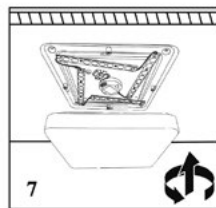
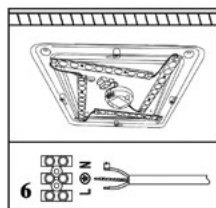
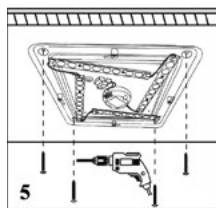
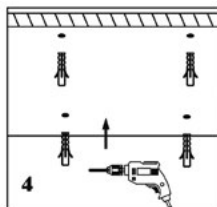
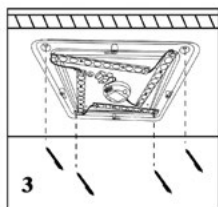
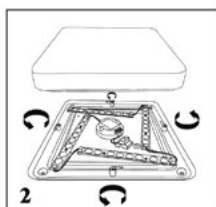
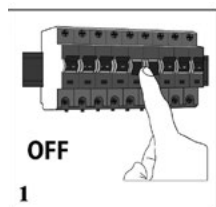

## COLOR TEMPERATURE SELECTION

► This luminaire allows you to manually select the color temperature that best suits your needs. You can choose between: Warm light (3,000K), Daylight (4,000K), and Cool light (6,500K).

► To select the desired color temperature, use the selector located on the luminaire's plate.

- Remove the diffuser by releasing the 4 side latches.
- Operate the selector located in the central box of the luminaire and choose the desired color temperature.
- Reattach the diffuser, ensuring it is securely in place.

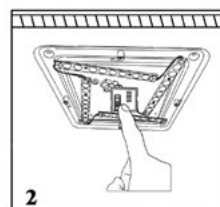
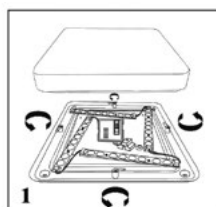



## MAINTENANCE AND CLEANING

- ▶ The light must be disconnected and cold before cleaning.
- ▶ The light must be cleaned with a soft, damp cloth, preventing the electrical parts from coming into contact with liquids. Do not use dissolvents or abrasive substance. Use normal neutral PH detergent.

ES

PT

EN

FR

## CONSIGNES DE SÉCURITÉ



Lisez attentivement ce manuel avant d'utiliser l'appareil et conservez-le pour référence ultérieure. Pour réduire le risque d'incendie, d'électrocution ou de blessure, gardez les instructions suivantes à l'esprit:

## INFORMATIONS GÉNÉRALES

- ▶ Les lampes ne peuvent être installées que par des techniciens autorisés et qualifiés conformément aux normes en vigueur.
- ▶ Avant de mettre l'appareil en service, lisez attentivement les instructions suivantes. Conservez le manuel dans un endroit sûr pour pouvoir le consulter à tout moment.
- ▶ Après avoir enlevé l'emballage, vérifiez que l'appareil est en bon état, et si vous avez des doutes, ne l'allumez pas.
- ▶ Contactez votre distributeur ou vendeur pour échanger ou restituer l'appareil.
- ▶ Cet appareil est emballé pour la protection contre tout dommage lors du transport.
- ▶ L'emballage est formé de matières plastiques et d'autres matériaux pouvant être dangereux. Il est conseillé de les garder hors de portée des enfants. Ces matériaux sont recyclables et doivent être livrés dans une unité de recyclage appropriée, en respectant les lois de protection de l'environnement.
- ▶ Cet appareil a été conçu pour un USAGE DOMESTIQUE seulement et ne doit pas être utilisé à d'autres fins, telles qu'une installation commerciale, industrielle ou toute autre installation non résidentielle.
- ▶ Ne manipulez pas l'appareil avec les mains mouillées et ne le immergez pas dans l'eau ou tout autre liquide.
- ▶ Débranchez l'appareil de la prise avant de le nettoyer.
- ▶ Notice d'utilisation. Cet appareil n'est pas prévu pour être utilisé par des personnes (y compris les enfants) dont les capacités physiques, sensorielles ou mentales sont réduites, ou des personnes dénuées d'expérience ou de connaissance, sauf si elles ont pu bénéficier, par l'intermédiaire d'une personne responsable de leur sécurité, d'une surveillance ou d'instructions préalables concernant l'utilisation de l'appareil.
- ▶ Gardez l'appareil hors de portée des enfants de moins de 8 ans.
- ▶ Les enfants doivent être surveillés lors de l'utilisation pour s'assurer qu'ils ne jouent pas avec l'appareil.
- ▶ Ne continuez pas à utiliser l'appareil si vous remarquez qu'il ne fonctionne pas correctement. Éteignez-le immédiatement et

recherchez le fabricant ou un service technique agréé afin qu'un technicien qualifié puisse évaluer les dommages et le réparer si nécessaire.

















- ▶ Si le cordon d'alimentation est endommagé, il doit être remplacé par le fabricant ou le service technique agréé par un technicien qualifié afin d'éviter tout risque d'électrocution.

- ▶ Éteignez l'appareil et débranchez le cordon d'alimentation de la prise avant de remplacer une pièce ou un accessoire, ou avant de toucher les pièces mobiles de l'appareil.

## CONSIGNES DE SÉCURITÉ IMPORTANTES

- ▶ Connectez l'appareil uniquement à une source d'alimentation de courant alternatif (CA). La tension d'alimentation doit correspondre à celle indiquée sur la plaque signalétique.
- ▶ Débranchez toujours l'appareil de la prise après son utilisation, et avant de le démonter ou le nettoyer.
- ▶ Toujours monter et utiliser l'appareil sur une surface ferme et stable.
- ▶ Ne placez jamais l'appareil sur ou à proximité de sources de chaleur, telles qu'une cuisinière à gaz / électrique ou dans un four chaud. Gardez le cordon d'alimentation à l'écart de ces sources de chaleur ou d'objets tranchants et coupants.
- ▶ Ne manipulez jamais le cordon d'alimentation avec les mains mouillées.
- ▶ L'utilisation d'accessoires ou de pièces non recommandés par le fabricant peut provoquer un incendie, une électrocution ou des blessures graves.
- ▶ Cet appareil est fabriqué pour être utilisé à l'intérieur. Ne l'utilisez jamais à l'extérieur.

## ICÔNES

1		7		13	
2		8	IP_	14	
3		9		15	
4		10		16	
5		11		17	
6		12		18	

**1.** Classe de protection I : le luminaire dispose d'une prise de terre (câble jaune/vert) qui doit être connectée au clip marqué du symbole

**2.** Protection de classe II : l'appareil est à double isolation et ne peut pas être mis à la terre.

**3.** Classe de protection III : l'appareil n'est adapté qu'à la très basse tension (par exemple 12V)

**4.** Le luminaire peut être installé sur des surfaces normalement inflammables.

**5.** Le luminaire ne doit pas être recouvert d'un matériau d'isolation thermique.

**6.** Luminaire non adapté au montage direct sur des surfaces normalement inflammables : adapté uniquement aux surfaces non combustibles.

**7.** Respectez toujours la distance minimale entre la lampe et les objets pouvant provoquer des étincelles, comme indiqué par l'icône.

**8.** L'IP est le degré de protection offert par le boîtier du luminaire contre la pénétration de poussière, de corps solides et d'humidité.

**9.** Remplacez immédiatement le verre de sécurité fissuré ou brisé et n'utilisez que des pièces de rechange approuvées par le fabricant.

**10.** Le luminaire ne convient qu'aux ampoules basse consommation.

**11.** Les ampoules halogènes ne doivent pas être touchées directement avec les mains.

**12.** Luminaire conçu pour n'utiliser que des lampes tungstène-halogène ou des lampes aux halogénures métalliques avec leur propre écran de protection.

**13.** L'appareil fonctionne avec un équipement de sécurité. Remplacez l'équipement uniquement par un autre avec des spécifications techniques identiques. Consultez du personnel qualifié ou votre établissement habituel.

**14.** Luminaire adapté aux intérieurs avec une température ambiante de \_\_\_°C indiquée par l'icône.

**15.** La connexion entre la base de la fiche et la fiche du luminaire doit être conforme au degré de protection contre la poussière et l'humidité du luminaire.

**16.** Ne placez pas de câbles au-dessus du luminaire.

**17.** Cette lampe contient des composants qui peuvent devenir chauds.

**18.** Cette lampe est une source remplaçable.

**3:** Protégé contre la pénétration de corps solides de  $\varnothing \geq 2,5$  mm

**4:** Protégé contre la pénétration de corps solides de  $\varnothing \geq 1$  mm

**5:** Protégé contre la poussière

**6:** Entièrement protégé contre la poussière

**Le deuxième chiffre (IP\_ \_) indique la protection de l'appareil contre la pluie.**

**0:** Non protégé

**1:** Protégé contre les gouttes d'eau tombant verticalement

**2:** Protégé contre la pluie avec un angle de max. 15° au-dessus de la verticale.

**3:** Protégé contre la pluie avec un angle de max. 60° au-dessus de la verticale.

**4:** Protégé contre les éclaboussures et projections d'eau.

**5:** Protégé contre les jets d'eau.

**6:** Protégé contre les jets d'eau puissants

**7:** Protégé contre les inondations temporaires

**8:** Protégé contre les inondations prolongées

## CARACTÉRISTIQUES

32577	32578	32579
12W	18W	24W
1.160lm	1.820lm	2.490lm
3.000K/4.000K/6.500K	3.000K/4.000K/6.500K	3.000K/4.000K/6.500K
120°	120°	120°
285x285x60mm	330x330x70mm	370x370x67mm
Transf. de rechange ref. 02080	Transf. de rechange ref. 02082	Transf. de rechange. ref. 02083
Rechange set leds ref. 02084	Rechange set leds ref. 02087	Rechange set leds ref. 02088

► Ce produit conti nt une source lumineuse de classe d'efficacité énergétique: F

## CHIFFRES IP

**Le premier chiffre (IP\_ \_) indique la protection de l'appareil contre la pénétration de corps solides.**

**0:** Non protégé

**1:** Protégé contre la pénétration de corps solides de  $\varnothing \geq 50$ mm

**2:** Protégé contre la pénétration de corps solides de  $\varnothing \geq 12$ mm

## PRÉCAUTIONS DE SÉCURITÉ

- Ne pas monter le luminaire sur des surfaces humides, récemment peintes ou présentant un caractère de conducteur électrique.

- Tous les luminaires sans protection spécifique contre la pénétration de poussière ou d'humidité (sans marquage IP) sont compatibles pour un usage en intérieur, hors salles de bain.

- Le fabricant conseille un usage approprié et correct des dispositifs

d'illumination.

- La manipulation interne ou externe du luminaire peut réduire sa sécurité. La fabrication ne saurait être tenue pour responsable d'une quelconque manipulation effectuée par l'utilisateur.

- L'utilisateur doit respecter les consignes de sécurité et les avertissements afin de conserver cet état et d'assurer un fonctionnement sûr. Veuillez lire les instructions d'utilisation avant la mise en service.

Ne jamais essayer d'ouvrir le dispositif plus que ce qui est décrit dans le manuel. Le système d'illumination LED ne peut être réparé ; cette partie doit être détruite immédiatement en cas de défaut. S'assurer de la bonne ventilation du dispositif. Ne pas recouvrir pendant son fonctionnement. Installer hors de portée des enfants et animaux.

Tout autre usage du produit, précédemment décrit, peut l'endommager et être dangereux pour son utilisateur, supposant des risques d'incendie ou de décharge électrique. Le produit ne peut être modifié ou adapté.

Ces consignes de sécurité doivent s'appliquer dans tous les cas de figure possibles !

Toute réclamation de garantie sera invalidée dans le cas où les dommages seraient provoqués par la négligence des présentes instructions de fonctionnement. L'entreprise, comme le fabricant, décline toute responsabilité quant à un mauvais usage du produit.

Un fonctionnement sûr est rendu impossible si :

- Le système d'illumination LED présente des dommages visibles.
- Le système d'illumination LED ne fonctionne plus.

## INSTALLATION

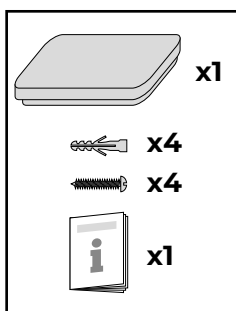

- L'installation doit être effectuée seulement par des personnes qualifiées, électriciens ou professionnels.
- Utiliser un câble approprié pour une utilisation à l'air libre (si vous le montez en extérieur).
- Ne pas utiliser de temporisateur régulant le fonctionnement de ce luminaire.

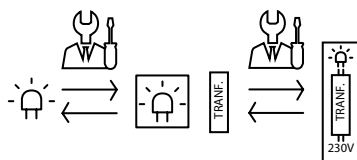
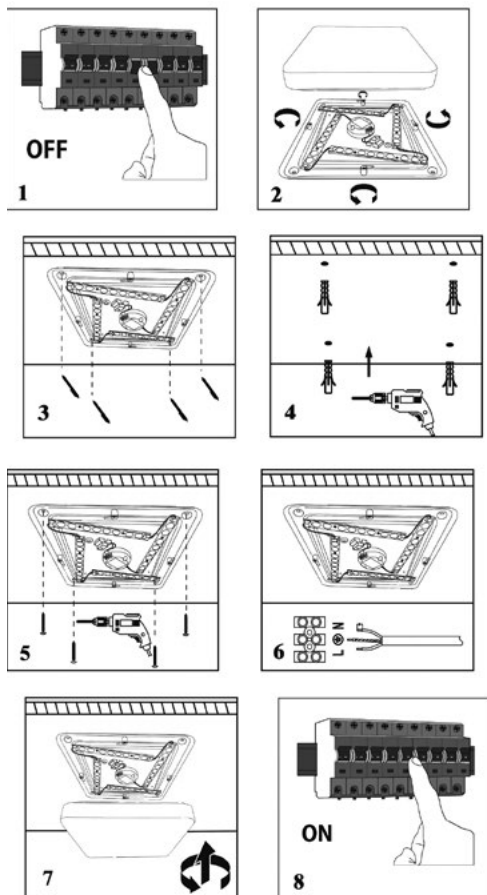

## SÉLECTION DE LA TEMPÉRATURE DE COULEUR

- Ce luminaire permet de sélectionner manuellement la température de couleur qui correspond le mieux à vos besoins. Vous pouvez choisir entre : lumière chaude (3 000 K), lumière du jour (4 000 K) et lumière froide (6 500 K).



► Pour choisir la température de couleur souhaitée, utilisez le sélecteur situé sur la plaque du luminaire.

- Retirez le diffuseur en libérant les 4 verrous latéraux.
- Actionnez le sélecteur situé dans le boîtier central du luminaire et sélectionnez la température de couleur souhaitée.
- Remettez le diffuseur en place en vous assurant qu'il est bien fixé.

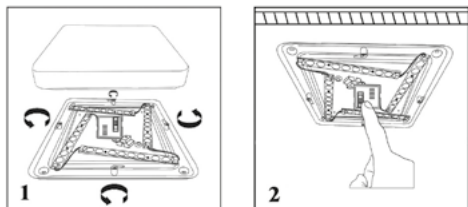

## ENTRETIEN ET NETTOYAGE

- Le luminaire doit être débranché et refroidi avant le nettoyage.
- Le luminaire doit être nettoyé avec un chiffon doux et humide, en évitant le contact de liquides avec les parties électriques. N'utilisez pas de solvants ou de substances abrasives. Utilisez un détergent au pH neutre normal. de PH neutro.

ES

PT

EN

FR





## ESPAÑOL



### DESECHO

Este símbolo en el producto o en las instrucciones significa que su equipo eléctrico y electrónico debe desecharse al final de su vida útil en un contenedor especializado; no lo deseche en el contenedor habitual de residuos del hogar. En la UE existen sistemas especiales de recogida de residuos para su posterior reciclaje. Para más información, póngase en contacto con la autoridad local o con el minorista al que adquirió el producto.



### GARANTÍA

Elektro3 SCCL certifica que sus productos cumplen con las exigencias de calidad y DISPONEN DE LA GARANTÍA LEGAL según la normativa vigente en cada país. En caso de observar algún defecto o problema en el producto contacte con nuestro Servicio de Asistencia Técnica (SAT) llamando al tel. +34 610 699 257.

#### LA FACTURA ES LA GARANTÍA DEL PRODUCTO

*EL FABRICANTE DECLINA TODA RESPONSABILIDAD DEBIDA A UNA INCORRECTA INSTALACIÓN DEL APARATO.*

## PORTUGUÊS



### ELIMINAÇÃO

Este símbolo no produto ou nas instruções significa que o seu equipamento eléctrico e electrónico deve ser eliminado uma vez terminada a sua vida útil num contentor especializado, não deite o aparelho para um contentor normal destinado a resíduos domésticos. Na EU existem sistemas especiais de recolha de resíduos para a sua posterior reciclagem. Para mais informações, entre em contacto com a autoridade local ou com o estabelecimento onde adquiriu o produto.



### GARANTIA

A Elektro3 SCCL certifica que os seus produtos cumprem os requisitos de qualidade e POSSUEM GARANTIA LEGAL de acordo com a legislação vigente em cada país. Caso detete algum defeito ou problema no produto, entre em contato com o nosso Serviço de Assistência Técnica (SAT) através do tel. +34.610.699.257.

#### A FATURA É A GARANTIA DO PRODUTO

*O FABRICANTE DECLARA TODA A RESPONSABILIDADE DEVIDO A UMA INSTALAÇÃO INCORRETA DO APARELHO.*

## ENGLISH



### WASTE

This symbol on the product or in the instructions means that your electrical and electronic equipment must be disposed at the end of its useful life in a specialized container; Do not dispose it in the usual household waste container. In the EU there is special waste collection systems for subsequent recycling. For more information, contact with the local authority or the retailer from whom you purchased the product.



### WARRANTY

Elektro3 SCCL certifies that its products comply with the quality requirements and HAVE THE LEGAL GUARANTEE according to the regulations in force in each country. In case of observing any defect or problem in the product, please contact our Technical Assistance Service (SAT) by calling +34 610 699 257.

#### THE INVOICE IS THE PRODUCT WARRANTY

*THE MANUFACTURER DECLINES ALL RESPONSIBILITY DUE TO AN INCORRECT INSTALLATION OF THE APPLIANCE.*

## FRANÇAIS



### DÉCHET

Ce symbole sur le produit ou dans les instructions signifie que votre équipement électrique et électronique doit être collecté à la fin de sa vie utile par une filière spécifique et ne doit pas être jeté dans une poubelle classique. Dans l'UE, il existe des systèmes spéciaux de collecte des déchets pour recyclage ultérieur. Pour plus d'informations, contactez votre administration locale ou le vendeur auprès duquel vous avez acheté le produit.



### GARANTIE

Elektro3 SCCL certifie que ses produits sont conformes aux exigences de qualité et qu'ils disposent de la GARANTIE LÉGALE selon la législation en vigueur dans chaque pays. En cas d'observation d'un défaut ou d'un problème dans le produit, veuillez contacter notre Service d'Assistance Technique (SAT) en appelant le +34 610 699 257.

#### LA FACTURE D'ACHAT EST LA GARANTIE DU PRODUIT

*LE FABRICANT DÉCLINE TOUTE RESPONSABILITÉ EN RAISON D'UNE INSTALLATION INCORRECTE DE L'APPAREIL.*