

NOVEDAD

BOMBA SUPREME S1

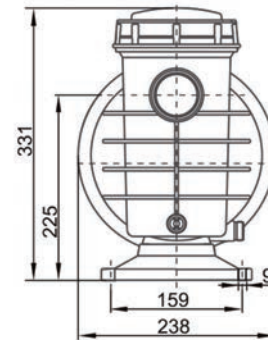
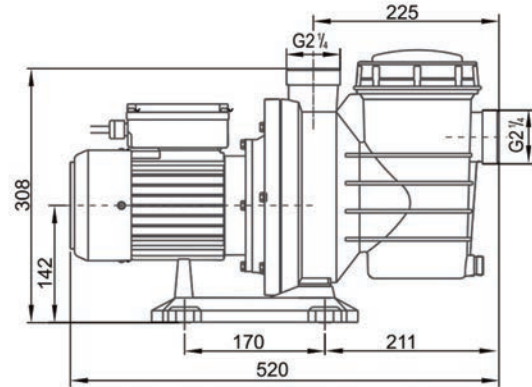

*Medidas en mm

La nueva bomba SUPREME S1, con excelente poder de succión para la filtración y recirculación del agua de piscinas y sello mecánico AISI 316.

CARACTERÍSTICAS

- Bomba autoaspirante.
- Para todo tipo de piscinas.
- Monofásica.
- Bajo nivel de ruido.
- Protección IP55.
- Altura máxima de succión 2,5 m.
- Tapa cestillo transparente.
- Sello mecánico AISI 316
- Compatible con la bomba de ES.

A nova bomba SUPREME S1, com excelente poder de sucção para a filtragem e recirculação da água de piscinas e vedação mecânica AISI 316.

CARACTERÍSTICAS

- Bomba autoaspirante.
- Para todos os tipos de piscinas.
- Monofásica.
- Baixo nível de ruído.
- Proteção IP55.
- Altura máxima de sucção 2,5 m.
- Tampa do cesto transparente.
- Vedante mecânico AISI 316
- Compatível com ES.

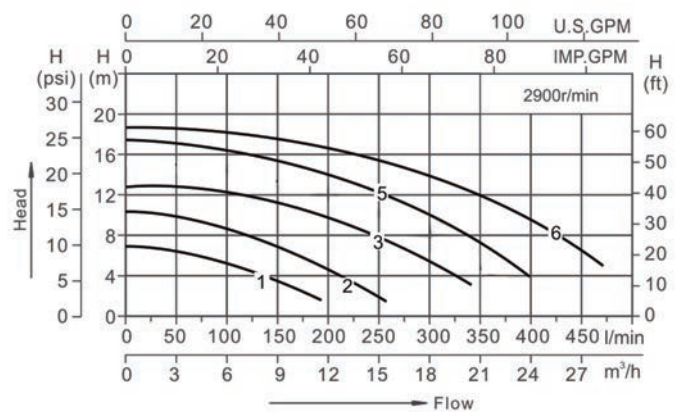

M ³ /H	CÓDIGO	EAN	POTENCIA P2	POTENCIA P1	AMPERAJE	MEDIDAS CAJA	KG	PVP EUR
8 mca			HP	W	A	mm		
7	110640050	8410857016475	0,5	370	2,7	575 x 275 x 405	11,3	244,14
15	110640075	8410857016482	0,75	550	3,8	575 x 275 x 405	12,5	251,27
19	110640100	8410857016499	1	900	5,8	575 x 275 x 405	13	281,40
25	110640150	8410857016505	1,5	1100	7	575 x 275 x 405	13,8	296,75