

EN Instruction manual

Laser light with timer

Technical information:

Laser classification: Class II
Operating temperature: -20°C ~35°C
Product materials: Aluminum & Plastic
Complies with regulation: EN60825-1:2014
Waterproof level: IP44
Maximum projection distance: 10m
Maximum projection surface: 360m²
This product is for indoor and outdoor use.

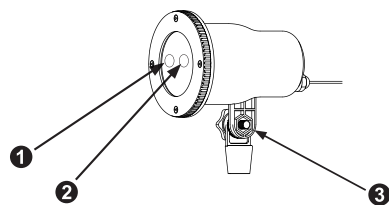

- 1.Laser beam 1
- 2.Laser beam 2
- 3.Adjustment screw to change angle.

Installation instructions:

Connect the laser to the ground spike or base. The angle of the laser can be adjusted and fixed with the screw on the side. Connect the lead cable to transformer and plug the transformer into the socket. Press the button on the back to switch on the laser. Select different functions by pressing the button on the back side. In a low temperature environment the laser light needs to heat up to reach the normal working condition.

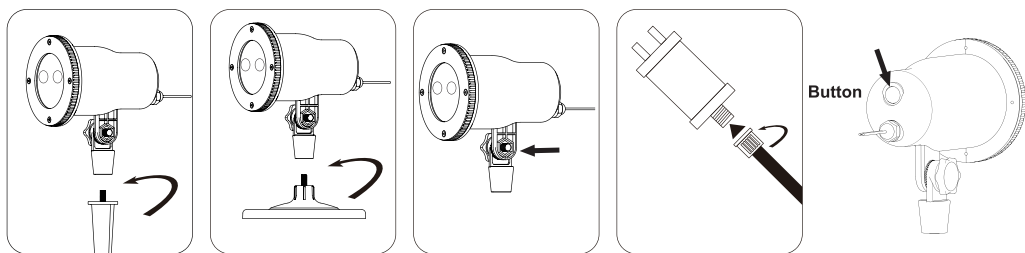

Timer function:

To set the timer press the control button for 3 seconds. The control button will light up to indicate the timer is set. The timer will turn off the laser projector after 6 hours and automatically turn on the laser projector next day.

Safety instructions:

WARNING! LASER RADIATION. DO NOT STARE INTO THE BEEM.
THIS PRODUCT IS A CLASS II LASER.

This product is not a toy! Keep it away from children and animals! Make sure to use the correct voltage.

Please use this device only according to the instructions given in this instruction manual. Do not use the device if there are any visible damages on housing, connector panels, power supply or power cords. Never look directly into the light source of a laser projector. This may cause damage to the eyes or even blindness in extreme circumstances!

ES Manual de instrucciones

Luz láser con temporizador

Información técnica:

Clasificación del láser: Clase 2
Temperatura de funcionamiento: -20 °C ~ 35 °C
Material: aluminio y plástico
Cumplimiento de normativa: EN60825-1:2014
Grado de impermeabilidad: IP44
Distancia máxima de proyección: 10 m
Superficie máxima de proyección: 360 m²
Este producto es apto para uso en interiores y exteriores.

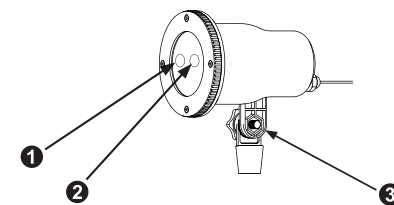

- 1.Haz de láser 1
- 2.Haz de láser 2
- 3.Tornillo de ajuste para cambiar el ángulo.

Instrucciones de instalación:

Conecte el láser a la pica de tierra o a la base. El ángulo del láser se puede ajustar y fijar con el tornillo lateral. Conecte el cable de conexión al transformador y enchufe el transformador a la toma de corriente. Pulse el botón trasero para encender el láser. Seleccione las distintas funciones pulsando el botón en la parte trasera. A bajas temperaturas, el láser necesita calentarse para alcanzar sus condiciones de funcionamiento normales.

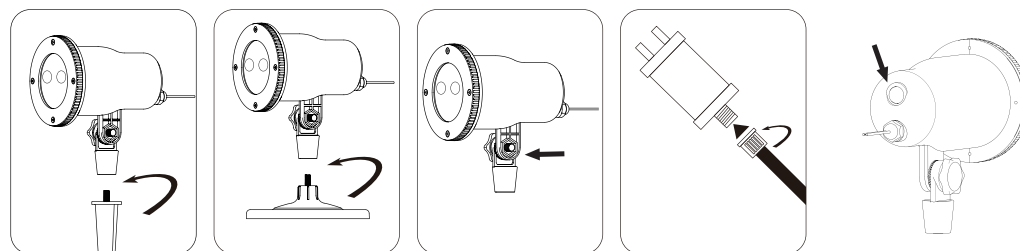

Función de temporizador:

Para activar el temporizador, mantenga el botón de control pulsado durante 3 segundos. El botón de control se iluminará para indicar que el temporizador está activado. El proyector láser se apagará solo tras 6 horas de funcionamiento y volverá a encenderse al día siguiente.

Instrucciones de seguridad:

¡ATENCIÓN! RADIACIÓN LÁSER. NO MIRE DIRECTAMENTE AL HAZ DE LÁSER.
ESTE PRODUCTO ES UN LÁSER DE CLASE 2.

Este producto no es un juguete. Manténgalo fuera del alcance de los niños y los animales. Asegúrese de utilizar una conexión con el voltaje adecuado. Utilice este dispositivo únicamente según las instrucciones incluidas en este manual de instrucciones. No utilice el dispositivo si presenta algún daño visible en la carcasa, los paneles de conexión, la fuente de alimentación o el cable de alimentación. No mire directamente a la fuente luminosa de un proyector de láser, ya que podría dañar sus ojos o incluso, en circunstancias extremas, podría causarle ceguera.

DE Gebrauchsanleitung

Laserbeleuchtung mit Timer

Technische Daten:

Laser-Klassifizierung: Klasse II
Betriebstemperatur: -20°C ~35°C
Produkt Material: Aluminium & Kunststoff
Erfüllt die gesetzlichen Anforderungen: EN60825-1:2014
Schutzklasse: IP44
Maximale Projektionsentfernung: 10 m
Maximale Projektionsfläche: 360 m²
Dieses Produkt ist für den Innen- und Außenbereich geeignet.

Installation:

Den Laserprojektor mit dem Bodenspieß oder dem Plateau montieren. Der Projektionswinkel des Lasers kann mit der Schraube an der Seite des Lasers eingestellt werden. Das Netzkabel an den Transformator anschließen und den Transformator in eine Steckdose stecken. Zum Einschalten des Lasers auf die Taste auf der Rückseite des Gehäuses drücken. Durch Drücken der Taste auf der Rückseite können die verschiedenen Funktionen ausgewählt werden. In einer Tieftemperaturumgebung muss der Laser für eine optimale Projektion zunächst erwärmt werden.

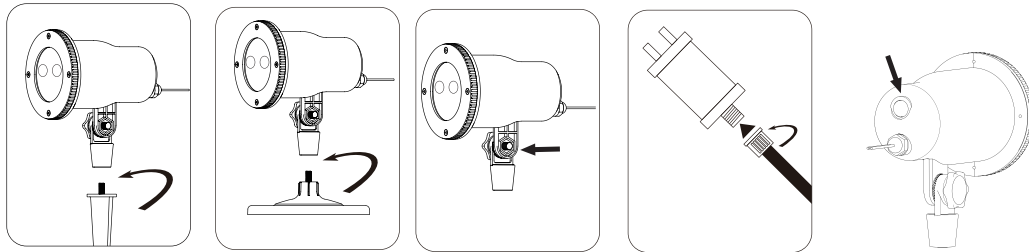

Timer-Funktion:

Zum Einschalten des Timers den hinteren Schalter für 3 Sekunden eindrücken. Die Taste auf der Rückseite leuchtet auf, um anzuzeigen, dass der Timer eingeschaltet ist. Der Timer schaltet den Laser nach 6 Stunden automatisch ab und schaltet ihn am nächsten Tag wieder ein.

Sicherheitshinweise:

WARNUNG! LASERSTRAHLUNG NICHT IN DEN LASERSTRAHL STARREN. DIESES PRODUKT IST EIN LASER DER KLASSE II.
Dies ist kein Spielzeug! Außerhalb der Reichweite von Kindern und Tieren aufbewahren! Stellen Sie sicher, dass das Gerät an die richtige Spannung angeschlossen ist. Bitte lesen Sie diese Anleitung sorgfältig durch, bevor Sie das Produkt verwenden. Bewahren Sie alle relevanten Informationen auf. Verwenden Sie den Laser nicht, wenn sichtbare Schäden am Gehäuse, am Montagebügel, am Transformator oder am Netzkabel auftreten. Schauen Sie niemals direkt in die Lichtquelle des Lasers. Dies kann zu bleibenden Schäden an den Augen oder, in schweren Fällen, zu Blindheit führen.

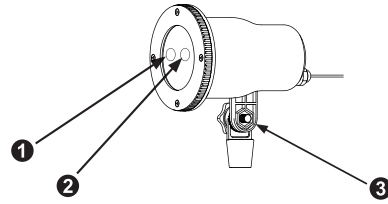

- 1.Laserstrahl 1
- 2.Laserstrahl 2
- 3.Schraube zur Änderung des Projektionswinkels

NL Handleiding

Laserverlichting met timer

Technische informatie:

Laser classificatie: Klasse II
Werkt in temperatuur van: -20°C ~35°C
Productmateriaal: Aluminium & plastic
Voldoet aan regelgeving: EN60825-1:2014
Beschermingsgraad: IP44
Maximale projectie afstand: 10m
Maximaal projectie oppervlak: 360m²
Dit product is geschikt voor gebruik binnen- en buitenshuis.

Installatie:

Bevestig de laserprojector met de grondspies of het plateau. De projectiehoek van de laser kan worden aangepast doormiddel van de schroef aan de zijkant van de laser. Verbindt het aanloopsnoer met de transformator en steek de transformator in het stopcontact. Druk op de knop op de achterzijde van de behuizing om de laser aan te zetten. Door op de knop op de achterzijde te drukken kunnen de verschillende functies worden geselecteerd. In een omgeving met een lage temperatuur moet de laser eerst opwarmen om optimale projectie te bereiken.

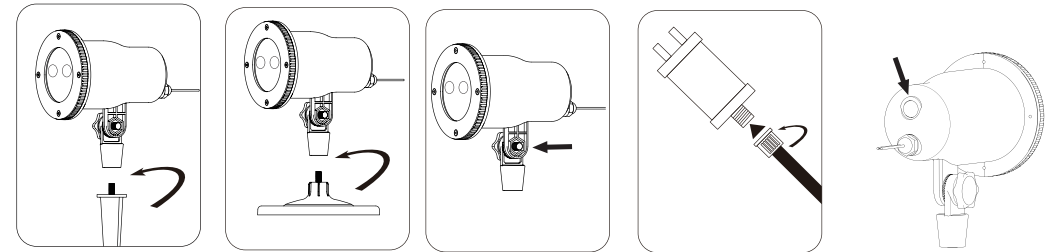

Timer functie:

Druk de schakelaar op de achterzijde 3 seconden in om de timer in te schakelen. De knop op de achterzijde zal oplichten om aan te geven dat de timer is ingeschakeld. De timer schakelt de laser automatisch uit na 6 uur en zal de volgende dag de laser weer opnieuw inschakelen.

Veiligheidsinstructies:

WAARSCHUWING! LASERSTRALING. STAAR NIET IN THE LASER STRAAL. DIT PRODUCT IS EEN KLASSE II LASER.
Dit is geen speelgoed! Buiten bereik van kinderen en dieren houden! Verzeker uzelf ervan dat het artikel op het juiste voltage wordt aangesloten. Lees deze gebruiksaanwijzing goed door alvorens u het artikel in gebruik neemt. Bewaar alle relevante informatie. Gebruik de laser niet als er zichtbare schade is op de behuizing, bevestigingsbeugel, transformator of het aanloopsnoer. Kijk nooit direct in de lichtbron van de laser. Dit kan permanente schade aan de ogen of in ernstige gevallen blindheid veroorzaken.

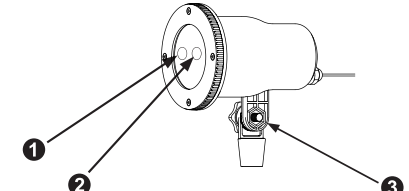

- 1.Laserstraal 1
- 2.Laserstraal 2
- 3.Schroef om projectie hoek te veranderen.

IT Manuale di Istruzioni

Luce laser con timer

Informazioni Tecniche:

Classificazione del laser: Classe II
Temperatura di Funzionamento: -20°C ~35°C
Materiali del prodotto: Alluminio e plastica
Conforme alla norma: EN60825-1:2014
Grado di protezione (impermeabilità): IP44
Distanza massima di proiezione: 10m
Massima superficie di proiezione: 360m²
Questo prodotto è per uso in interni ed esterni.

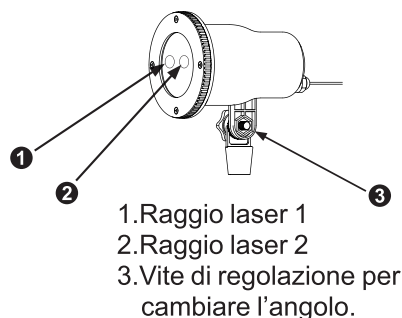

Istruzioni per l'installazione:

Collegare il laser al picchetto o alla base. L'angolo del laser può essere regolato e fissato per mezzo della vite sul lato. Collegare il cavo di alimentazione alla spina e inserirla nella presa. Premere il pulsante situato sulla parte posteriore per accendere il laser. Selezionare le diverse funzioni premendo il pulsante sul lato posteriore. In un ambiente fresco, la luce laser deve riscaldarsi per raggiungere le normali condizioni di lavoro.

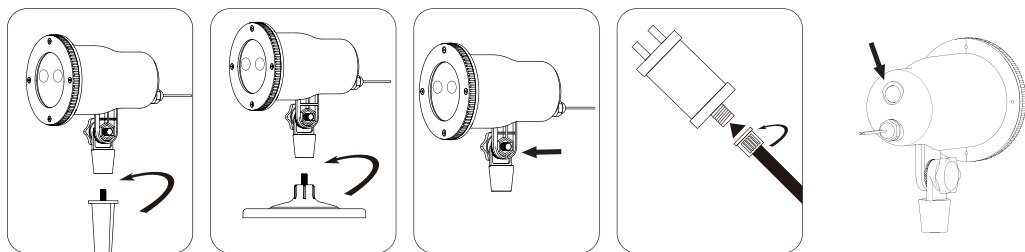

Funzione Timer:

Per impostare il timer, premere il pulsante di controllo per 3 secondi. Il pulsante di controllo si illuminerà per indicare che il timer è stato impostato. Il timer spegnerà il proiettore laser dopo 6 ore e accenderà automaticamente il proiettore laser il giorno successivo.

Istruzioni di sicurezza:

AVVERTENZA! RADIAZIONE LASER. NON GUARDARE DIRETTAMENTE IL FASCIO DI LUCE. QUESTO PRODOTTO È UN LASER DI CLASSE II.

Questo prodotto non è un giocattolo. Tenerlo lontano da bambini e animali! Assicurarsi di usare la tensione corretta.

Si prega di utilizzare questo dispositivo solo in conformità alle istruzioni fornite in questo manuale. Non utilizzare il dispositivo in caso di danni visibili in custodia, pannelli connettori, alimentatore o cavi di alimentazione. Non guardare mai direttamente la sorgente luminosa di un proiettore laser. Ciò potrebbe causare danni agli occhi o, in casi estremi, addirittura la cecità!

FR Manuel d'utilisation

Éclairage laser avec minuteur

Caractéristiques techniques:

Classification Laser: Classe II
Température de fonctionnement: -20°C ~35°C
Matériau de fabrication du produit: Aluminium et Plastique
Conforme à la norme: EN60825-1:2014
Indice de protection: IP44
Distance de projection maximale: 10 m
Surface de projection maximale: 360 m²
Ce produit est conçu pour une utilisation en intérieur et en extérieur.

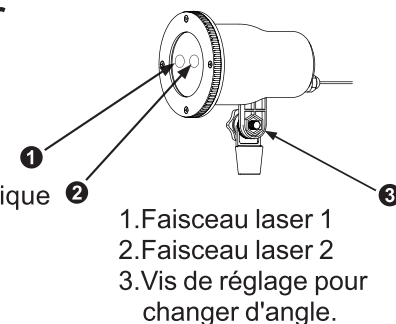

Installation:

Fixer le projecteur laser sur le piquet à planter dans le sol ou sur la base. L'angle du laser peut être réglé au moyen de la vis sur le côté du projecteur laser. Relier le cordon électrique au transformateur et brancher le transformateur dans la prise de courant. Appuyer sur le bouton à l'arrière du boîtier pour allumer le laser. Sélectionner différentes fonctions en appuyant sur le bouton de derrière. Dans un environnement où la température est basse, la lampe du laser doit d'abord se réchauffer pour atteindre une projection optimale.

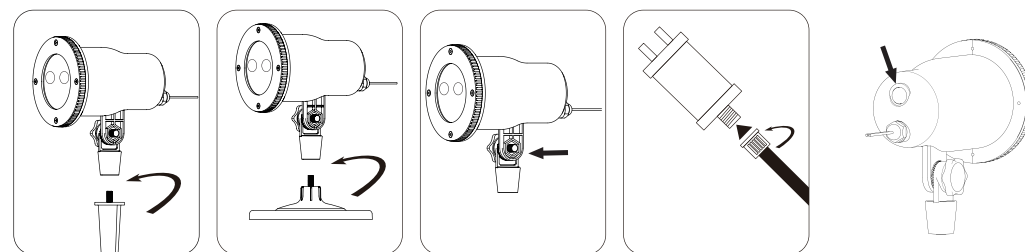

Fonction Minuteur:

Pour activer le minuteur, appuyer pendant 3 secondes sur le bouton de commande qui se trouve à l'arrière du projecteur. Le bouton de commande s'allumera pour indiquer que le minuteur est activé. Le minuteur éteindra le projecteur laser après 6 heures de fonctionnement et le rallumera automatiquement le lendemain.

Consignes de sécurité:

ATTENTION! RAYON LASER. NE PAS REGARDER LE FAISCEAU LASER. CE PRODUIT EST UN LASER DE CLASSE I.

Ceci n'est pas un jouet! Tenir à l'écart des enfants et animaux! Veuillez à utiliser le bon voltage.

Veillez utiliser cet appareil uniquement conformément aux instructions indiquées dans ce manuel d'utilisation. Ne pas utiliser l'appareil en cas de dommages visibles sur le boîtier, le support de fixation, le transformateur ou le cordon électrique. Ne jamais regarder directement dans la source de lumière d'un projecteur laser. Cela peut provoquer des lésions de l'œil ou dans les cas graves, la cécité!

PL Instrukcja obsługi

Lampa laserowa z przełącznikiem czasowym

Informacje techniczne:

Klasyfikacja lasera: Klasa II

Temperatura robocza: -20°C ~35°C

Materiały, z którego wykonano produkt:
aluminium i tworzywo sztuczne

Zgodność z dyrektywą: EN 60825-1:2014

Klasa szczelności: IP44

Maksymalna odległość projekcji: 10 m

Maksymalna powierzchnia pokryta projekcją: 360 m²

Ten produkt jest przeznaczony do użytku
wewnętrznego i zewnętrznego.

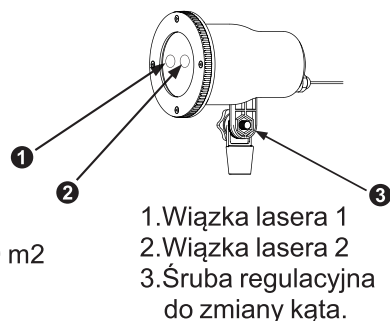

Instrukcja montażu:

Podłączyć laser do słupka lub podstawy do mocowania w ziemi. Kąt lasera może być regulowany lub mocowany za pomocą śruby bocznej. Podłączyć kabel do transformatora, a transformator do gniazda. Nacisnąć tylny przycisk, aby włączyć laser. Wybrać różne funkcje, naciskając tylny przycisk. W niskiej temperaturze otoczenia światło lasera musi się rozgrzać, aby osiągnąć standardowe warunki pracy.

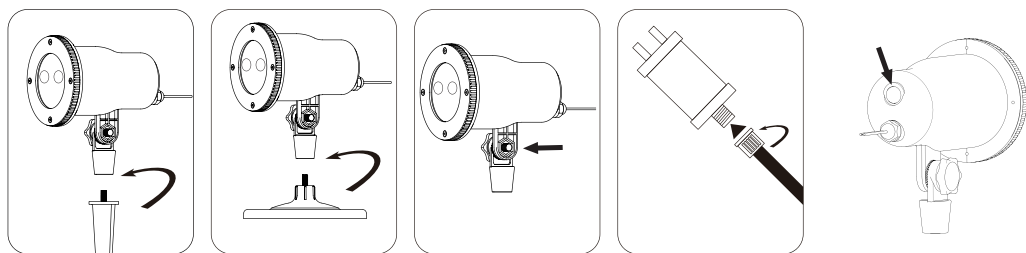

Funkcja timera:

Aby ustawić timer, nacisnąć przycisk sterujący na 3 sekundy. Przycisk sterujący zapali się, aby zasygnalizować, że timer jest ustawiony. Timer wyłączy projektor laserowy po 6 godzinach, a następnego dnia automatycznie go włączy.

Instrukcja bezpieczeństwa:

UWAGA! PROMIENIOWANIE LASEROWE. NIE PATRZEĆ W WIĄZKĘ LASERA.

KLASYFIKACJA LASERA: KLASA II

Ten produkt nie jest zabawką! Przechowywać w miejscu niedostępnym dla dzieci i zwierząt! Upewnić się, że stosowane jest prawidłowe napięcie. Urządzenie używać wyłącznie zgodnie ze wskazówkami podanymi w instrukcji obsługi. Nie używać urządzenia w przypadku widocznych uszkodzeń obudowy, paneli przyłączeniowych, zasilania lub kabli zasilających. Nigdy nie patrzeć bezpośrednio w źródło światła projektora laserowego. Może to doprowadzić do uszkodzenia wzroku, a w skrajnych przypadkach nawet do jego utraty!

Manual de instruções PT

Luz laser com temporizador

Informações técnicas:

Classificação do laser: Classe II

Temperatura de funcionamento: -20°C ~35°C

Materiais do produto: Alumínio e plástico

Cumpra a norma: EN60825-1:2014

Nível de impermeabilidade: IP44

Distância de projeção máxima: 10 m

Superfície de projeção máxima: 360m²

Este produto destina-se a ser usado no interior e exterior.

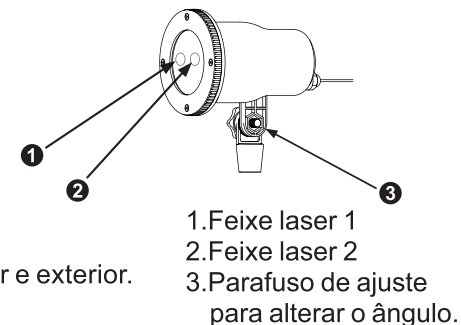

Instruções de instalação:

Ligue o laser ao suporte de chão ou base. O ângulo do laser pode ser ajustado e fixado graças ao parafuso na lateral. Ligue o fio ao transformador e ligue o transformador à tomada elétrica. Prima o botão na parte de trás para ligar o laser. Para selecionar diferentes funções, prima o botão na parte de trás. Num ambiente de temperatura reduzida, a luz laser precisa de aquecer para atingir uma temperatura de funcionamento normal.

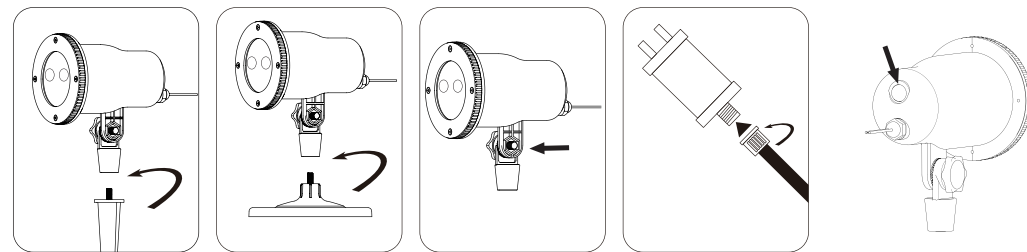

Função de temporizador:

Para ajustar o temporizador, prima o botão de controlo durante 3 segundos. O botão de controlo irá ligar-se, indicando que o temporizador está ajustado. O temporizador irá desligar o projetor laser após 6 horas e irá ligá-lo novamente de forma automática no dia seguinte.

Instruções de segurança:

ATENÇÃO! RADIAÇÃO LASER. NÃO OLHAR DIRETAMENTE PARA O FEIXE.

ESTE PRODUTO É UM LASER DE CLASSE II.

Este produto não é um brinquedo! Não o deixe ao alcance de crianças e animais!

Use a tensão correta.

Use este dispositivo apenas em conformidade com as instruções que constam do presente manual de instruções. Não utilizar o dispositivo se existirem sinais visíveis de danos no seu exterior, painéis de ligação, fonte de alimentação ou fios elétricos. Nunca olhe diretamente para a fonte de luz de um projetor laser. Poderá causar lesões nos olhos ou até cegueira em circunstâncias extremas!

RUS Руководство по эксплуатации

Лаз. свтл. с таймером.

Технические характеристики:

Классификация лазера: Класс II

Диапазон рабочих температур: -20°C ~ + 35°C

Материал изделия: Алюминий&Пластик

Соответствует стандарту: EN60825-1:2014

Уровень водонепроницаемости: IP44

Максимальное расстояние проекции: 10м

Максимальная поверхность проекции: 360м2

Данное изделие предназначено для использования как в помещении, так и на улице.

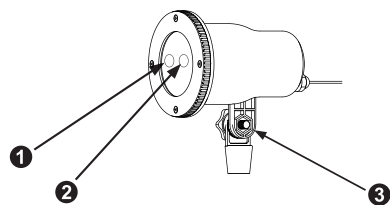

- 1.Лазерный луч 1
- 2.Лазерный луч 2
- 3.Регулировочный винт для изменения угла проецирования.

Инструкция по установке и настройке:

Подключите лазер к устройству заземления или основанию. Угол проецирования лазера может быть отрегулирован и зафиксирован винтом на боковой стороне корпуса. Подключите соединительный кабель к трансформатору и вставьте трансформатор в розетку. Для включения лазера нажмите кнопку на задней панели. Различные режимы работы лазера могут быть выбраны с помощью нажатия кнопки на задней панели корпуса. При использовании в условиях низкой температуры, лазер достигнет оптимального режима работы только после прогрева.

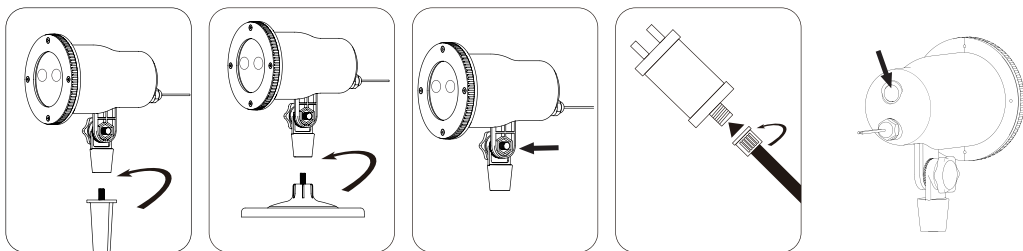

Режим таймера:

Чтобы установить таймер, нажмите кнопку управления и удерживайте ее в течение 3 секунд. Индикатор кнопки управления загорится, показывая, что таймер установлен. Таймер выключит лазерный проектор через 6 часов и автоматически включит лазерный проектор на следующий день.

Инструкция по безопасности:

ПРЕДОСТЕРЕЖЕНИЕ! ЛАЗЕРНОЕ ИЗЛУЧЕНИЕ. НЕ СМОТРИТЕ ПРИСТАЛЬНО НА ЛАЗЕРНЫЙ ЛУЧ. ДАННОЕ ИЗДЕЛИЕ - ЛАЗЕР КЛАССА II.

Данное изделие не является игрушкой! Держите в недоступном для детей и животных месте! Убедитесь, что изделие подключено к соответствующему напряжению. Используйте данное изделие только в соответствии с инструкциями, приведенными в данном руководстве по эксплуатации. Не используйте лазер, если есть видимые повреждения корпуса, панелей подключения, блока питания или соединительных кабелей. Никогда не смотрите прямо на источник излучения лазерного проектора. Это может привести к серьезному повреждению глаз или, в более серьезных случаях, к слепоте!