

REF. 08766

---

AMOLADORA

REBARBADORA

ANGLE GRINDER

MEULEUSE ANGULAIRE



## MANUAL DE INSTRUCCIONES

*MANUAL DE INSTRUÇÕES*

INSTRUCTION MANUAL

*MANUEL D'INSTRUCTIONS*

---

IMPORTED BY  
[www.edmproduct.com](http://www.edmproduct.com)  
ELEKTRO 3, S.COOP.C.L  
F-43389675  
MADE IN CHINA

EDM garantiza todos sus productos declinando toda responsabilidad frente a daños originados por una incorrecta instalación / uso de sus artículos.

*EDM dá garantia a todos os seus produtos, declinando toda responsabilidade por danos originados por utilização / instalação incorrecta dos seus produtos.*

EDM guarantees all its products and declines all responsibility for damages caused by improper installation / use of its articles.

EDM garantit tous ses produits, déclinant toute responsabilité en cas de dommages résultant d'un mauvais usage ou d'une installation incorrecte de ses articles.

## Amoladora



Lea atentamente este manual antes de utilizar el aparato y guárdelo para futuras consultas. Para reducir posibles riesgos de incendio, descargas eléctricas o daños personales, tenga en cuenta las siguientes instrucciones:



20V DC // 100 - 240V 50Hz

La expresión "herramienta" en las advertencias se refiere a su herramienta eléctrica conectada a la red eléctrica (con cable) o a su herramienta accionada por batería (sin cable).

### ADVERTENCIAS GENERALES DE SEGURIDAD PARA LAS HERRAMIENTAS

#### 1) Seguridad del área de trabajo

- a) Mantenga el área de trabajo limpia y bien iluminada. Las áreas desordenadas y oscuras provocan accidentes.
- b) No maneje herramientas eléctricas en atmósferas explosivas, tales como en presencia de líquidos inflamables, gases o polvo. Las herramientas eléctricas crean chispas que pueden encender el polvo o vapores.
- c) Mantenga a los niños alejados mientras maneja una herramienta eléctrica. Las distracciones pueden causar la pérdida de control.

#### 2) Seguridad eléctrica

- a) La clavija de la herramienta eléctrica debe coincidir con la base de la toma de corriente. No modificar nunca la clavija de ninguna manera. No usar ningún adaptador de clavijas con herramientas eléctricas puestas a tierra. Clavijas no modificadas y bases coincidentes reducirán el riesgo de choque eléctrico.
- b) Evite el contacto del cuerpo con superficies puestas a tierra como tuberías, radiadores, cocinas eléctricas y refrigeradores. Hay un riesgo aumentado de choque eléctrico si su cuerpo está puesto a tierra.
- c) No exponga las herramientas a la lluvia o a condiciones de humedad. El agua que entre en la herramienta aumentará el riesgo de choque eléctrico.
- d) No abuse del cable. No usar nunca el cable para llevar, levantar o desenchufar la herramienta eléctrica. Mantenga el cable lejos del calor, aceite, cantos vivos o piezas en movimiento. Los cables dañados o enredados aumentan el riesgo de choque eléctrico.
- e) Cuando maneje una herramienta eléctrica en el exterior, use una prolongación adecuada. El uso de una prolongación de cable adecuada para uso en el exterior reduce el riesgo de choque eléctrico.
- f) Si el uso de la herramienta en un lugar húmedo es inevitable, use una alimentación protegida por un dispositivo de corriente residual (RCD). El uso de un RCD reduce el riesgo de choque eléctrico.

#### 3) Seguridad de las personas

- a) Esté alerta, vigile lo que está haciendo y use el sentido común cuando maneje una herramienta eléctrica. No use una herramienta eléctrica cuando esté cansado, bajo la influencia de drogas, alcohol o medicamentos. Un momento de distracción mientras maneja herramientas eléctricas puede causar un daño personal serio.
- b) Use equipo de seguridad personal. Lleve siempre protección para los ojos. La utilización para las condiciones apropiadas de un equipo de seguridad tales como la mascarilla anti polvo, zapatos no resbaladizos, casco o

protección para los oídos reducirá los daños personales.

- c) Evite un arranque accidental. Asegúrese de que el interruptor está en posición "abierto" antes de conectar a la red y/o batería, coger o transportar la herramienta. Transportar herramientas eléctricas con el dedo sobre el interruptor o enchufar herramientas eléctricas que tienen el interruptor en posición "cerrado" provoca accidentes.
- d) Retire cualquier llave o herramienta de ajuste antes de arrancar la herramienta eléctrica. Una llave o herramienta unida a una pieza rotativa de una herramienta eléctrica puede causar daños personales.
- e) No se sobrepase. Mantenga los pies bien asentados sobre el suelo y conserve el equilibrio en todo momento. Esto permite un mejor control de la herramienta eléctrica en situaciones inesperadas.
- f) Vista adecuadamente. No vista ropa suelta o joyas. Mantenga su pelo, su ropa y guantes alejados de las piezas en movimiento. La ropa suelta, las joyas o el pelo largo pueden ser cogidos en las piezas en movimiento.
- g) Si hay disponibilidad para la conexión de medios de extracción y recogida de polvo, asegúrese de que éstos estén conectados y se usen correctamente. El uso de estos dispositivos puede reducir los riesgos relacionados con el polvo.

#### 4) Utilización y cuidados de las herramientas eléctricas

- a) No fuerce la herramienta eléctrica. Use la herramienta eléctrica correcta para su aplicación. La herramienta eléctrica correcta hará el trabajo mejor y más seguro al ritmo para la que fue concebida.
- b) No use la herramienta eléctrica si el interruptor no funciona. Cualquier herramienta eléctrica que no pueda controlarse con el interruptor es peligrosa y debe repararse.
- c) Desenchufe la clavija de la fuente de alimentación y/o batería antes de efectuar cualquier ajuste, cambio de accesorios, o de almacenar las herramientas eléctricas. Tales medidas preventivas de seguridad reducen el riesgo de arrancar la herramienta accidentalmente.
- d) Almacene las herramientas eléctricas inactivas fuera del alcance de los niños y no permita el manejo de la herramienta eléctrica a personas no familiarizadas con esta o con las instrucciones. Las herramientas eléctricas son peligrosas en manos de usuarios no entrenados.
- e) Mantenga las herramientas eléctricas. Compruebe que las partes móviles no estén desalineadas o trabadas, que no haya piezas rotas u otras condiciones que puedan afectar el funcionamiento.

Si las herramientas eléctricas están dañadas deberán ser reparadas antes de su uso. El mal mantenimiento de la

## Amoladora

### Advertencias de seguridad

herramienta puede causar accidentes.

f) Mantenga las herramientas de corte afiladas y limpias. Las herramientas de corte mantenidas correctamente con los bordes afilados son menos propensas a trabarse y más fáciles de controlar.

g) Use la herramienta eléctrica, accesorios de acuerdo con estas instrucciones y teniendo en cuenta las condiciones de trabajo a desarrollar. El uso de la herramienta eléctrica para aplicaciones diferentes de las previstas podría causar una situación de peligro.

#### 5) Uso y cuidado de la batería

a) Asegúrese de que el interruptor esté en la posición de apagado antes de insertar la batería para evitar accidentes.

b) Recargue sólo con el cargador especificado por el fabricante. Un cargador inadecuado puede crear riesgo de incendio.

c) Utilice herramientas eléctricas sólo con paquetes de baterías específicamente designados. El uso de cualquier otro paquete de baterías puede crear riesgo de lesiones.

d) Cuando la batería no esté en uso, manténgala alejada de otros objetos metálicos como clips, monedas, llaves, clavos, tornillos y pequeños objetos que puedan hacer una conexión de un terminal a otro.

Cortocircuitar los terminales de la batería puede causar quemaduras graves.

e) En condiciones de abuso, la batería puede expulsar líquidos; evitar el contacto. En caso de contacto accidental, enjuague inmediatamente con agua. Si el líquido entra en contacto con los ojos, busque ayuda médica inmediatamente. El líquido expulsado de la batería puede causar irritación y/o quemaduras.

#### 6) Servicio técnico

Haga revisar su herramienta eléctrica por un servicio de reparación cualificado usando solamente piezas de recambio idénticas. Esto garantizará que la seguridad de la herramienta eléctrica se mantenga.

### Advertencias especiales de seguridad

a) Esta herramienta eléctrica está diseñada para funcionar como una amoladora. Lea todas las advertencias de seguridad, instrucciones, ilustraciones y especificaciones provistas con esta herramienta eléctrica. El incumplimiento de todas las instrucciones enumeradas a continuación puede provocar descargas eléctricas, incendios y / o lesiones graves.

b) No se recomienda realizar operaciones como lijado de alambre, cepillado de alambre, pulido o corte con esta herramienta eléctrica. Las operaciones para las cuales la herramienta eléctrica no fue diseñada pueden crear un peligro y causar lesiones personales.

c) No utilice accesorios que no estén específicamente diseñados y recomendados por el fabricante de la herramienta. El hecho de que el accesorio se pueda conectar a su herramienta eléctrica no garantiza un funcionamiento seguro.

d) La velocidad nominal del accesorio debe ser al menos igual a la velocidad máxima marcada en la herramienta eléctrica. Los accesorios que funcionan más rápido que su velocidad nominal pueden romperse y volar.

e) El diámetro exterior y el grosor de su accesorio deben estar dentro de la capacidad nominal de su herramienta eléctrica. Los accesorios de tamaño incorrecto no pueden protegerse o controlarse adecuadamente.

f) El tamaño del eje de los discos, bridas, almohadillas de apoyo o cualquier otro accesorio debe ajustarse adecuadamente al eje de la herramienta eléctrica. Los

accesorios con agujeros de eje que no coinciden con el husillo de montaje de la herramienta eléctrica se desequilibrarán, vibrarán en exceso y pueden causar la pérdida de control.

g) No use un accesorio dañado. Antes de cada uso, inspeccione el accesorio, como los discos abrasivos para detectar astillas y grietas, la almohadilla de respaldo para grietas, roturas o desgaste excesivo por cables sueltos o agrietados. Si se cae la herramienta eléctrica o el accesorio, inspeccione en busca de daños o instale un accesorio no dañado. Después de inspeccionar e instalar un accesorio, colóquese usted y las personas alejadas del plano del accesorio giratorio y haga funcionar la herramienta eléctrica a la velocidad máxima sin carga durante un minuto. Los accesorios dañados normalmente se romperán durante este tiempo de prueba.

h) Use equipo de protección personal. Dependiendo de la aplicación, use careta, gafas de seguridad o anteojos de seguridad. Según corresponda, use una máscara antipolvo, protectores auditivos, guantes y delantal de taller capaces de detener pequeños fragmentos abrasivos o de piezas de trabajo. La protección ocular debe ser capaz de detener los desechos voladores generados por diversas operaciones. La máscara antipolvo o el respirador deben ser capaces de filtrar partículas generadas por su operación. La exposición prolongada al ruido de alta intensidad puede causar pérdida auditiva.

i) Mantenga a los transeúntes a una distancia segura del área de trabajo. Cualquier persona que ingrese al área de trabajo debe usar equipo de protección personal. Los fragmentos de la pieza de trabajo o de un accesorio roto pueden salir volando y causar lesiones más allá del área de trabajo inmediata.

j) Sujete la herramienta eléctrica solo por las superficies de agarre aisladas, cuando realice una operación donde la herramienta de corte pueda entrar en contacto con cables ocultos. El contacto con un cable electrificado también hará que las partes metálicas expuestas de la herramienta eléctrica se electrifiquen y podría dar al operador una descarga eléctrica.

k) Nunca coloque la herramienta eléctrica sobre una superficie hasta que el accesorio se haya detenido por completo. El accesorio giratorio puede agarrar la superficie y descontrolar la herramienta eléctrica.

l) No ejecute la herramienta eléctrica mientras la transporta a su lado. El contacto accidental con el accesorio giratorio podría enganchar su ropa, arrastrando el accesorio a su cuerpo.

m) Limpie regularmente las rejillas de ventilación de la herramienta eléctrica. El ventilador del motor extraerá el polvo dentro de la carcasa y la acumulación excesiva de metal en polvo puede causar riesgos eléctricos.

n) No opere la herramienta eléctrica cerca de materiales inflamables. Las chispas podrían encender estos materiales.

o) No utilice accesorios que requieran refrigerantes líquidos. El uso de agua u otros refrigerantes líquidos puede provocar electrocución o descargas.

#### Contragolpe y advertencias relacionadas

El contragolpe es una reacción repentina a una rueda giratoria, almohadilla de respaldo, cepillo o cualquier otro accesorio pellizcado o enganchado. Al pellizcar o enganchar, el accesorio giratorio se atasca rápidamente, lo que a su vez hace que la herramienta eléctrica no controlada se fuerce en la dirección opuesta a la rotación del accesorio en el punto de unión.

Por ejemplo, si la pieza de trabajo engancha o pellizca una rueda abrasiva, el borde de el disco que está entrando en el punto de pellizco puede excavar en la superficie del

## Amoladora

### Advertencias de seguridad

material haciendo que el disco se salga o se expulse. El disco puede saltar hacia o lejos del operador, dependiendo de la dirección del movimiento de el disco en el punto de pellizco. Los discos abrasivos también pueden romperse en estas condiciones.

El contragolpe es el resultado del mal uso de la herramienta eléctrica y / o los procedimientos o condiciones de operación incorrectas y puede evitarse tomando las precauciones adecuadas que se detallan a continuación.

- a) Mantenga un control firme sobre la herramienta eléctrica y coloque su cuerpo y brazo para permitirle resistir las fuerzas de contragolpe. Siempre use el mango auxiliar, si la herramienta dispone de él, para un control máximo sobre el retroceso o la reacción de par durante el arranque. El operador puede controlar las reacciones de par o las fuerzas de retroceso, si se toman las precauciones adecuadas.
- b) Nunca coloque su mano cerca del accesorio giratorio. El accesorio puede retroceder sobre su mano.
- c) No coloque su cuerpo en el área donde se moverá la herramienta eléctrica si ocurre un contragolpe. El retroceso impulsará la herramienta en dirección opuesta al movimiento de el disco en el punto de enganche.
- d) Tenga especial cuidado al trabajar en esquinas, bordes afilados, etc. Evite rebotar y enganchar el accesorio. Las esquinas, los bordes afilados o los rebotes tienden a enganchar el accesorio giratorio y causar pérdida de control o retroceso.
- e) No coloque una hoja de sierra para tallar madera o una hoja de sierra dentada. Tales cuchillas crean retrocesos frecuentes y pérdida de control.

#### Instrucciones de seguridad adicionales para operaciones de rectificado y corte.

- a) Utilice solo los tipos de discos recomendados para su herramienta eléctrica y el protector específico diseñado para el disco seleccionado. Los discos para las cuales la herramienta eléctrica no fue diseñada no pueden protegerse adecuadamente y son inseguros.
- b) La superficie de rectificado de los discos con depresión central debe montarse debajo del plano del labio de guardia. Una rueda montada incorrectamente que se proyecta a través del plano del borde protector no puede protegerse adecuadamente.
- c) El protector debe estar bien sujeto a la herramienta eléctrica y colocado para una seguridad máxima, de modo que la menor cantidad de rueda quede expuesta hacia el operador. El protector ayuda a proteger al operador de fragmentos rotos de el disco y el contacto accidental con el disco y las chispas que podrían encender la ropa.
- d) Los discos deben usarse solo para aplicaciones recomendadas. Por ejemplo: no desbasete con el lado de el disco de corte. Los discos de corte abrasivos están destinados al rectificado periférico, las fuerzas laterales aplicadas a estas discos pueden hacer que se rompan.
- e) Utilice siempre bridas de rueda no dañadas que tengan el tamaño y la forma correctos para el disco seleccionada. Las bridas de rueda adecuadas sostienen el disco, reduciendo así la posibilidad de rotura de el disco. Las bridas para los discos de corte pueden ser diferentes de las bridas de las muelas.
- f) No use discos desgastados de herramientas eléctricas más grandes. El disco destinada a herramientas eléctricas más grandes no es adecuada para la mayor velocidad de una herramienta más pequeña y puede explotar.

#### ADVERTENCIA

Parte del polvo creado por el lijado eléctrico, el aserrado, el rectificado, la perforación y otras actividades de construcción contienen químicos que se sabe que causan

cáncer, defectos de nacimiento u otros daños reproductivos. Algunos ejemplos de estos químicos son:

- Plomo de pinturas a base de plomo.
  - Sílice cristalina de ladrillos y cemento y otros productos de albañilería.
  - Arsénico y cromo de madera tratada químicamente.
- Su riesgo de estas exposiciones varía, dependiendo de la frecuencia con la que realice este tipo de trabajo. Para reducir su exposición a estos químicos: trabaje en un área bien ventilada y trabaje con equipos de seguridad aprobados, como las máscaras antipolvo que están especialmente diseñadas para filtrar partículas microscópicas.

### Normas de seguridad adicionales relativas a la batería

Para garantizar la mayor duración de la batería y el mejor su rendimiento, siempre cargue la batería cuando la temperatura esté entre 18-24°C. No cargue la batería cuando la temperatura sea inferior a 5 °C o superior a 40 °C. Esto es importante. El incumplimiento de esta regla de seguridad podría causar graves daños a la batería.

No incinere el paquete de batería incluso si está gravemente dañado o si ya no puede mantener una carga. La batería puede causar un incendio.

Puede producirse una pequeña fuga de líquido de la batería en condiciones extremas de uso o temperatura. Esto no indica necesariamente un fallo de la batería. Sin embargo, si el sello externo está roto y esta fuga entra en contacto con su piel:

- Lavar rápidamente el área afectada con agua y jabón.
- Neutralice el líquido con un ácido suave como jugo de limón o vinagre.

**Si la fuga entra en los ojos:** Enjuáguelos con agua limpia durante un mínimo de 10 minutos y busque atención médica inmediata. Informe al personal médico que el líquido es una solución alcalina.

Nunca intente abrir la batería por ningún motivo. Si el alojamiento de plástico de la batería se rompe, deje de usarlo de inmediato y no lo recargue.

No almacene ni transporte un paquete de baterías de repuesto en bolsillos o caja de herramientas ni en ningún otro lugar donde pueda entrar en contacto con objetos metálicos. La batería puede estar cortocircuitada y causar daños en la pieza, quemaduras o un incendio.

Si almacena o desecha la batería, cubra los terminales con una cinta aislante gruesa para asegurarse de que no se produzca un cortocircuito. Las baterías se descargan cuando se almacenan durante un largo período de tiempo. No almacene ni use la herramienta y el paquete de baterías en lugares donde la temperatura pueda alcanzar o exceder los 40 °C, como en el marco de cobertizos o estructuras metálicas en el verano.

Deje que la batería se enfríe después de cargarla. No lo coloque en un ambiente caluroso como un metal, cobertizo o remolque abierto dejado al sol.

Sólo cargue la batería con el cargador suministrado.

No coloque la batería cerca del fuego o a alta temperatura.

No salpique ni sumerja en agua u otros líquidos. Esto puede causar una falla celular prematura.

Al transportar baterías individuales, asegúrese de que los terminales de la batería estén protegidos y bien aislados de materiales que puedan contactarlos y provocar un cortocircuito.

El mejor lugar de almacenamiento es uno fresco y seco, alejado de la luz solar directa y del exceso de calor o frío.

## Amoladora

### Advertencias de seguridad

Si la batería se ha guardado durante mucho tiempo, primero debe activarla antes de utilizarla. La batería debe desecharse de forma segura.

### Normas de seguridad adicionales relativas al cargador de batería

Este dispositivo puede ser utilizado por personas no especializadas siempre que estén bajo supervisión. Los niños no deben jugar con el aparato. La limpieza y el mantenimiento no deben ser realizados por niños sin supervisión. Sólo para uso en interiores.

**Advertencia:** no recargue baterías no recargables. Este cargador sólo debe utilizarse para cargar el paquete de baterías adecuado. Si el cable de alimentación está dañado, debe ser reemplazado por el fabricante, su agente de servicio o personas con cualificaciones similares para evitar un peligro. Antes de usar, lea todas las instrucciones y marcas de precaución del cargador y batería, así como las instrucciones. Sólo cargue la batería en interiores.

**PELIGRO:** Si la batería está rota o dañada, no la inserte en la base de carga. Existe peligro de descarga eléctrica o electrocución. El cargador no está diseñado para ningún otro uso que no sea cargar el tipo exacto de batería recargable que se suministra. Cualquier otro uso puede provocar riesgo de incendio o descarga eléctrica. El cargador y el paquete de baterías suministrados están diseñados específicamente para funcionar juntos. No intente cargar la batería con otro cargador que no sea el suministrado. No coloque ningún objeto sobre el cargador, ya que podría sobrecalentarse. No coloque el cargador cerca de ninguna fuente de calor. Tire del cargador para desconectarlo de la fuente de alimentación. No tire del cable. Asegúrese de que el cable del cargador esté colocado en un lugar donde no se pise, tropiece ni se someta a daños o tensiones. No use un cable de extensión a menos que sea absolutamente necesario. El uso de un cable de extensión incorrecto podría causar riesgo de incendio, descarga eléctrica o electrocución. No use el cargador si ha sido golpeado o dañado. Lleve el cargador a un centro de servicio autorizado para que lo revisen o reparen. No desmonte el cargador. Llévelo a un centro de servicio autorizado cuando se requiera. Un montaje incorrecto puede provocar incendios o descargas eléctricas. Para reducir el riesgo de una descarga eléctrica, desenchufe el cargador de la fuente de alimentación antes de intentar limpiarlo. Quitar la batería no reduce el riesgo. El cargador está diseñado para su uso a partir de un suministro eléctrico doméstico estándar. No intente conectar el cargador a una fuente con un voltaje diferente. El cargador no está diseñado para ser utilizado por personas con capacidades físicas, sensoriales o mentales

reducidas, con falta de experiencia y conocimiento, a menos que una persona responsable de su seguridad les haya dado supervisión o instrucciones sobre el uso del cargador.

Los niños deben ser supervisados para asegurarse de que no jueguen con el cargador. No exponga el cargador a la lluvia ni a la nieve.

No monte el cargador en la pared ni lo coloque permanentemente en ninguna superficie. El cargador está destinado a utilizarse sobre una superficie plana y estable.

Nunca intente conectar dos cargadores juntos. Nunca inserte ningún objeto en las rejillas de ventilación del cargador. Pueden producirse descargas eléctricas y daños del mismo.

Desconecte el cargador del tomacorriente antes de limpiarlo. Esto reducirá el riesgo de descarga eléctrica. La extracción de la batería no reducirá este riesgo.

Nunca recargue un cartucho de batería completamente cargado. No intente cargar baterías no recargables.

### Uso previsto

Esta máquina está diseñada para perforar chapas de madera y metal y atornillar. ¡No utilice accesorios de máquina para trabajos que no sean para los que están diseñados!

### Información de ruido / vibración

Valores sonoros medidos determinados según EN 60745-1. ¡Use protección auditiva!

Valores totales de vibración (suma de vectores triaxiales) determinados de acuerdo con EN 60745-1: El nivel de emisión de vibraciones indicado en esta hoja de información se ha medido de acuerdo con una prueba estandarizada dada en EN60745-1 y puede usarse para comparar una herramienta con otra. Puede usarse para una evaluación preliminar de la exposición. El nivel de emisión de vibraciones declarado representa las principales aplicaciones de la herramienta. Sin embargo, si la herramienta se usa para diferentes aplicaciones, con diferentes accesorios o con un mantenimiento deficiente, la emisión de vibraciones puede diferir. Esto puede aumentar significativamente el nivel de exposición durante el período de trabajo total. Una estimación del nivel de exposición a la vibración también debe tener en cuenta los momentos en que la herramienta está apagada o cuando está funcionando, pero en realidad no está haciendo el trabajo. Esto puede reducir significativamente el nivel de exposición durante el período de trabajo total. Identifique medidas de seguridad adicionales para proteger al operador de los efectos de la vibración, como mantener la herramienta y los accesorios, mantener las manos calientes y ajustar los patrones de trabajo para evitar el riesgo de vibración.

Sugerencias de limitación de riesgo de vibración:

- 1) use guantes durante la operación
- 2) limite el tiempo de funcionamiento y acorte el tiempo de activación.



**ADVERTENCIA:** No permita que ningún líquido entre en contacto con el cargador. Existe peligro de descarga eléctrica.

## Amoladora

### Componentes

1. Botón de bloqueo del husillo
2. Interruptor encendido/apagado
3. Mango principal
4. mangoi auxiliar
5. Guarda de protección
6. Botón de extracción de batería
7. Batería (no incluida)
8. Cargador (no incluido)
9. Llave de dos agujeros

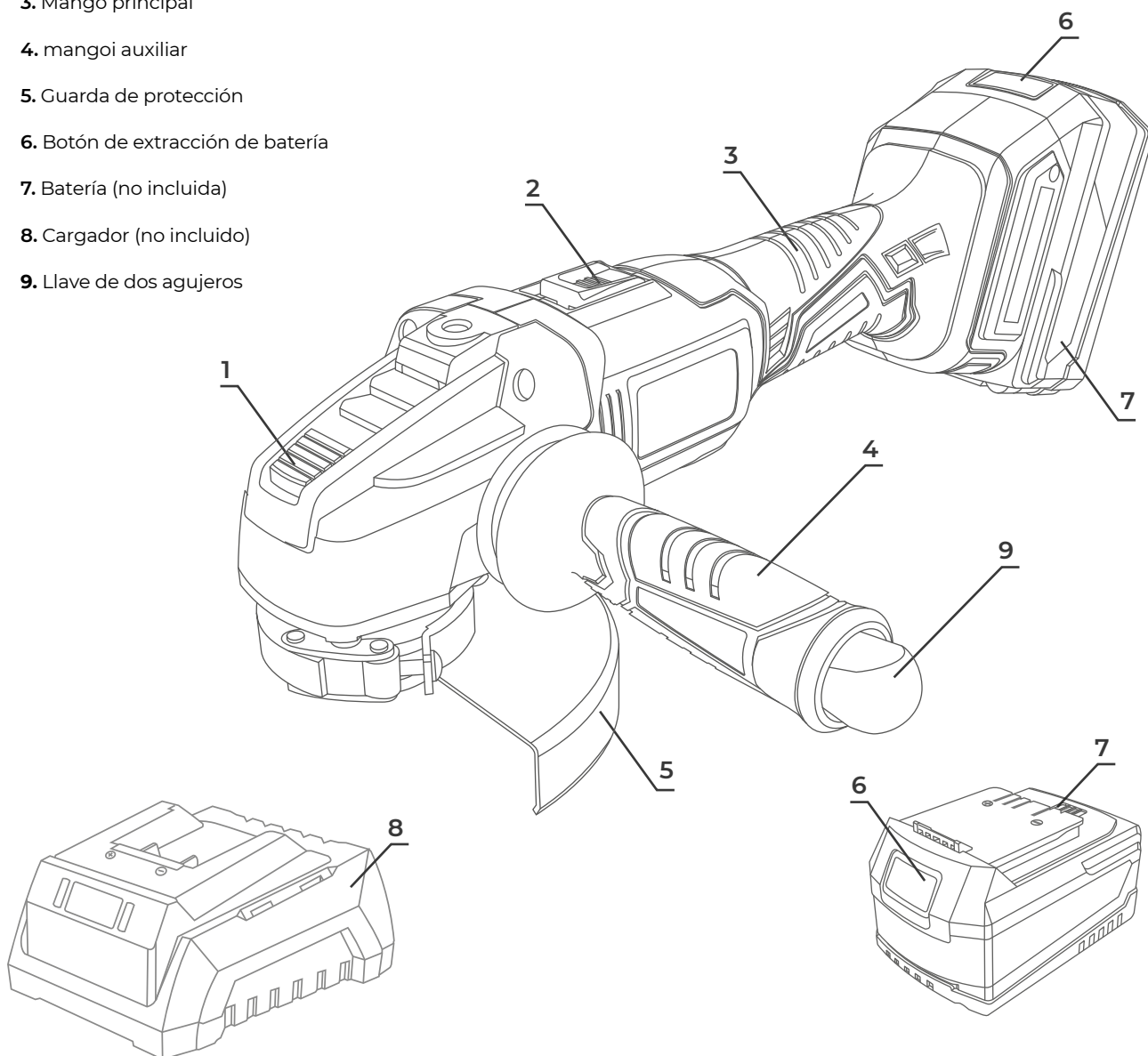

Características técnicas	
Velocidad sin carga	8500 min <sup>-1</sup>
Tamaño de disco	Ø125mm
Nivel de presión sonora L <sub>pA</sub> (K <sub>pA</sub> =3dB(A))	82.5dB(A)
Nivel de potencia sonora L <sub>WA</sub> (K <sub>WA</sub> =3dB(A))	93.5dB(A)
Nivel de vibración a <sub>h</sub> (K=1,5m/s <sup>2</sup> t)	3.8m/s <sup>2</sup>

Cargador de batería	
Input	100-240 V~ 50/60 Hz
Output	20 V
Tiempo de carga	Según la capacidad de batería y tipo de cargador
Clase de protección II / Sólo para uso interior	

## Amoladora

### Instrucciones de uso

#### Antes de usar

- Retire cualquier material de embalaje y piezas sueltas de la unidad.
- Compruebe los accesorios antes de usar. Debe encajar con la máquina y su propósito.
- Si la máquina es nueva, primero se debe cargar la batería.

**¡Atención!** Después de un almacenamiento prolongado, la capacidad de la batería se reducirá.

Una batería nueva o una que no se haya utilizado durante un período prolongado logra el rendimiento completo solo después de los ciclos de carga y descarga. Una caída sustancial en el período de funcionamiento por carga indica que la batería está gastada y debe reemplazarse.

#### Cargador de batería (Fig.1)

La batería de iones de litio se puede cargar en cualquier momento y no desarrollará una "memoria" cuando se cargue después de una descarga parcial. No es necesario agotar la carga de la batería antes de recargarla. Retire la batería de la herramienta cuando sea conveniente para usted y su trabajo. Puede cargar al máximo su batería antes de comenzar un trabajo grande o un largo período de uso. Debido a las propiedades libres de desvanecimiento de iones de litio, la única vez que es necesario cargar el paquete de baterías de iones de litio es cuando el paquete ha llegado al final de su carga. Para indicar el final de la carga, la potencia de la herramienta disminuirá rápidamente. Cargue la batería según sea necesario.

Fig. 1



#### Cargando la batería

Este paquete de baterías de iones de litio se envía parcialmente cargado. Antes de usarlo por primera vez, cargue completamente la batería. Una batería completamente descargada con una temperatura entre 0 ° C y 40 ° C se cargará en aproximadamente 2 horas.

- Cargue la batería de iones de litio solo con el cargador correcto.
- Conecte el cargador a una fuente de alimentación.
- Inserte la batería en el cargador, asegurándose de que la batería esté completamente asentada.
- El cargador se comunicará con la batería para evaluar el estado de la batería.
- Las luces rojas se encienden mientras la batería se está cargando. Una vez completada la carga, el LED verde del cargador estará encendido.
- Después de aproximadamente 2h, la batería está completamente cargada.
- Desenchufe el cargador y luego retire la batería.

**ADVERTENCIA:** nunca use una batería dañada.

**ADVERTENCIA:** Siempre desconecte el cargador de la fuente de alimentación cuando no esté en uso.

#### ADVERTENCIA:

- El cargador suministrado se corresponde con la batería de iones de litio instalada en la máquina. No use otro cargador.

- Esta amoladora angular inalámbrica tiene protección contra sobrecarga integrada, cuando la celda de la batería está sobrecargada, la protección contra sobrecarga funcionará para detener la carga de la batería.
- Durante el proceso de carga, la batería se calentará; esto es normal.

#### Inserción y extracción de la batería recargable (Fig.2)

Presione el botón de liberación de la batería ubicado en la parte frontal de la batería para liberarla.

Extraiga la batería y retírela de la herramienta.

Fig. 2



#### Montaje de la empuñadura auxiliar (Fig. 3)

El mango auxiliar (4) se puede unir a la amoladora angular en 3 posiciones diferentes: izquierda, derecha y superior.

Fig. 3



#### Protector de disco (Fig.4)

**¡PRECAUCIÓN!** La máquina solo debe usarse con protección.

La posición del protector de disco se puede ajustar para adaptarse a las condiciones de trabajo. Para hacer esto, siga los pasos a continuación:

- Tire del cabezal de sujeción rápida
- Gire el protector a la posición deseada.
- Presione el cabezal de sujeción rápida

Fig. 4



## Amoladora

### Instrucciones de uso

#### Sustitución del disco de la amoladora (Fig.5)

**ADVERTENCIA:** ¡Tenga en cuenta que un disco que se ha utilizado puede estar muy caliente!

- Presione y mantenga presionado el botón de bloqueo del husillo (1) para asegurar el eje.
- Gire el eje hasta que se bloquee.
- Retire la brida exterior (a) y la brida de respaldo (b) utilizando la llave de dos orificios (9) provista.
- Coloque el disco deseado en el eje y reemplace la brida exterior y la brida de respaldo. Suelte el bloqueo del eje.

**ADVERTENCIA:** ¡Importante! Solo presione el bloqueo del husillo cuando el motor y el husillo de la amoladora estén parados!

¡Debe mantener presionado el bloqueo del eje mientras cambia el disco!

Para discos hasta aprox. 3 mm de espesor, atornille la tuerca de brida con el lado plano hacia la amoladora.

Fig. 5

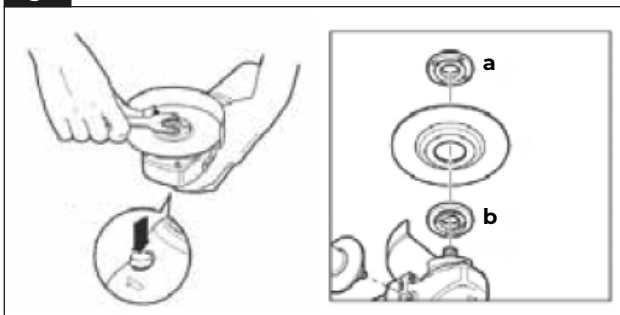

#### Encendido / apagado

**ADVERTENCIA:** Antes de activar el botón del interruptor de ENCENDIDO / APAGADO, verifique que el disco de la amoladora esté correctamente ajustado y funcione sin problemas, la brida exterior está bien apretada.

- Conecte la batería al cuerpo de la amoladora angular.
- La máquina solo se puede iniciar presionando el interruptor de encendido / apagado hacia la derecha, luego presione el interruptor hacia arriba, puede encender la máquina.
- Presione hacia abajo la parte frontal del interruptor, el interruptor de encendido / apagado se puede bloquear en la posición de encendido (1 posición) para la molienda continua.
- Presione la parte trasera del interruptor, la herramienta se apagará.
- No suelte la amoladora hasta que haya dejado de funcionar.

**ADVERTENCIA:** El disco continúa girando después de que se apaga la herramienta.

Fig. 6

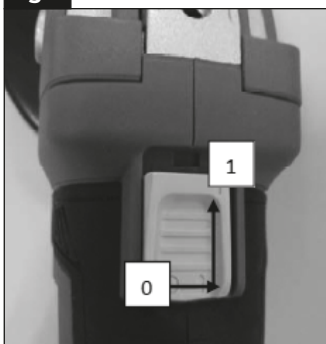

#### Rectificado (Fig.7)

Sujete el mango (3) y el mango auxiliar (4) firmemente y enciéndalo. Evite bloquear las ranuras de ventilación con la

mano, ya que esto puede sobrecalentar el motor. Deje que el disco alcance su velocidad máxima. Aplique el disco al artículo. El efecto máximo se logra cuando el disco se mantiene en un ángulo de 15-30 ° en relación con el artículo. Mueva la amoladora suavemente a lo largo del artículo. Dale tiempo al disco para trabajar. Rara vez es necesario presionar la amoladora con fuerza contra la superficie a trabajar. Pueden producirse chispas en el compartimento del motor durante el uso. Esto es normal y no significa que el motor esté defectuoso. Apague la amoladora después de su uso.

Fig. 7

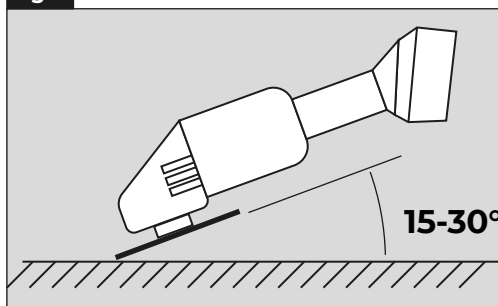

#### Arreglos de brida (Fig.8)

Disposiciones de bridas cuando se utiliza un centro deprimido o una muela recta. (Fig.10)

Fig. 8

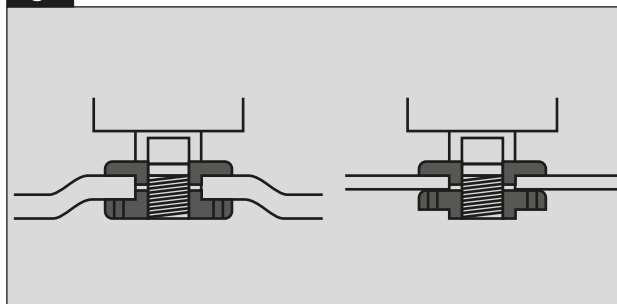

#### Servicio de mantenimiento

Retire siempre la batería de la herramienta antes de realizar cualquier operación de ajuste o mantenimiento.

Tenga cuidado de no exponer esta herramienta a la lluvia. Mantenga las aberturas de ventilación despejadas y limpie el producto regularmente.

La reparación de la herramienta solo debe ser realizada por un técnico de reparación calificado.

La reparación o el mantenimiento por parte de personal no calificado puede conducir a un riesgo de lesiones.

Use solo repuestos idénticos para reparar una herramienta

#### Limpieza

Evite usar solventes al limpiar piezas de plástico. La mayoría de las piezas de plástico son susceptibles al daño de varios tipos de solventes comerciales y pueden ser dañados por su uso. Use ropa limpia para eliminar la suciedad, el carbono, polvo, etc.

#### Almacenamiento

Guarde la máquina, las instrucciones de funcionamiento y, cuando sea necesario, los accesorios en el embalaje original. De esta manera, siempre tendrá a mano toda la información y las piezas.

Empaque bien el dispositivo o use el embalaje original para evitar daños durante el transporte.

Mantenga siempre la máquina en un lugar seco.



## Amoladora

**Use sólo repuestos idénticos para reparar una herramienta.**



**¡Precaución!** Si se encuentra algún paquete defectuoso de la batería, debe ser reparado o reemplazado por la organización de servicio asignada.

### Protección del medio ambiente



Este producto está marcado con el símbolo de clasificación selectiva en equipos eléctricos y electrónicos de desecho. Esto significa que este producto no debe eliminarse con la basura doméstica, sino que debe estar respaldado por un sistema de recolección de acuerdo con la Directiva 2012/19 / UE. Luego, se reciclará o desmontará para minimizar los impactos en el medio ambiente, los productos eléctricos y electrónicos son potencialmente peligrosos para el medio ambiente y la salud humana debido a la presencia de sustancias peligrosas.

## Rebarbadora



AVISO Leia todos os avisos de segurança e todas as instruções. Não respeitar os avisos e instruções poderá resultar num choque elétrico, num incêndio e/ou em lesões sérias.



### CARACTERÍSTICAS

20V DC // 100 - 240V 50Hz

O termo "ferramenta" nos avisos refere-se à sua ferramenta elétrica alimentada pela rede (com cabo de alimentação) ou à sua ferramenta funcionando a baterias (sem cabo de alimentação).

### AVISOS DE SEGURANÇA GERAIS PARA FERRAMENTA

#### 1) Segurança da área de trabalho

- Mantenha a área de trabalho limpa e bem iluminada. Áreas bagunçadas e escuras causam acidentes.
- Não opere ferramentas elétricas em atmosferas explosivas, como na presença de líquidos inflamáveis, gases ou poeira. Ferramentas elétricas criam faíscas que podem inflamar poeira ou vapores.
- Mantenha crianças e espectadores afastados enquanto estiver operando uma ferramenta elétrica. Distrações podem fazer com que você perca o controle.

#### 2) segurança elétrica

- O plugue da ferramenta elétrica deve coincidir com a base da tomada. Nunca modifique a ficha de qualquer forma. Não use nenhum adaptador de plugue com ferramentas elétricas aterradas. Plugues não modificados e bases correspondentes reduzirão o risco de choque elétrico.
- Evite ou contate o corpo com superfícies aterradas como tubulações, radiadores, fogões elétricos e refrigeradores. Existe um risco aumentado de choque elétrico se o seu corpo estiver aterrado.
- Não exponha ferramentas a condições de chuva ou umidade. A entrada de água na ferramenta aumentará o risco de choque elétrico.
- Não abuse do cabo. Nunca use o cabo para transportar, levantar ou desconectar a ferramenta elétrica. Mantenha o cabo afastado de calor, óleo, bordas afiadas ou partes móveis. Cabos danificados ou emaranhados aumentam o risco de choque elétrico.
- Ao operar uma ferramenta elétrica ao ar livre, use uma extensão adequada para uso externo. O uso de uma extensão de cabo adequada para uso externo reduz o risco de choque elétrico.
- Se o uso de uma ferramenta em um local úmido for inevitável, use uma energia protegida por um dispositivo de corrente residual (RCD). O uso de um RCD reduz o risco de choque elétrico.

#### 3) Segurança de pessoas

- Esteja alerta, monitore o que você está fazendo e use o bom senso ao operar uma ferramenta elétrica. Não use uma ferramenta elétrica quando estiver cansado, sob a influência de drogas, álcool ou medicamentos. Um momento de distração durante a operação de ferramentas elétricas pode causar ferimentos graves.
- Use equipamento de segurança pessoal. Sempre use

proteção para os olhos. A utilização de condições adequadas de equipamento de segurança, como máscara de pó, sapatos não escorregadios, capacete ou proteção auricular, reduzirá os ferimentos pessoais.

- Evite partida accidental. Certifique-se de que o interruptor esteja na posição "aberto" antes de conectar à rede e / ou à bateria, pegar ou transportar a ferramenta. Carregar ferramentas elétricas com o dedo no interruptor ou conectar ferramentas elétricas que tenham a chave na posição "fechada" causa acidentes.

- Remova qualquer chave ou ferramenta de ajuste antes de ligar a ferramenta elétrica. Uma chave ou ferramenta conectada a uma peça rotativa de uma ferramenta elétrica pode causar ferimentos pessoais.

- Não exagere. Mantenha os pés firmemente no chão e mantenha o equilíbrio em todos os momentos. Isso permite um melhor controle da ferramenta elétrica em situações inesperadas.

- Veja corretamente. Não use roupas soltas ou jóias. Mantenha seu cabelo, roupas e luvas longe de peças móveis. Roupas soltas, jóias ou cabelos longos podem ficar presos nas partes móveis.

- Se houver disponibilidade para a conexão dos meios de extração e coleta de poeira, certifique-se de que estes estejam conectados e utilizados corretamente. O uso desses dispositivos pode reduzir os riscos relacionados à poeira.

#### 4) Utilização e cuidado de ferramentas elétricas

- Não force a ferramenta elétrica. Use a ferramenta elétrica correta para sua aplicação. A ferramenta elétrica correta fará o trabalho melhor e mais seguro na taxa para a qual foi projetada.

- Não use a ferramenta elétrica se a chave não girar "fechada" e "aberta". Qualquer ferramenta elétrica que não possa ser controlada com o interruptor é perigosa e deve ser reparada.

- Desconecte o plugue da fonte de alimentação e / ou da bateria antes de fazer ajustes, trocar acessórios ou armazenar ferramentas elétricas.

Tais medidas de segurança preventivas reduzem o risco de iniciar a ferramenta acidentalmente.

- Armazene ferramentas elétricas inativas fora do alcance de crianças e não permita o manuseio da ferramenta elétrica para pessoas não familiarizadas com as ferramentas ou com estas instruções. Ferramentas elétricas

## Rebarbadora

### Avisos de segurança

são perigosas nas mãos de usuários não treinados.

e) Mantenha as ferramentas elétricas. Verifique se as partes móveis não estão desalinhadas ou travadas, se não há peças quebradas ou outras condições que possam afetar a operação das ferramentas elásticas.

As ferramentas elétricas são reparadas antes de serem usadas, quando estão danificadas. Muitos acidentes são causados por ferramentas elétricas mal conservadas.

f) Mantenha as ferramentas de corte afiadas e limpas. As ferramentas de corte mantidas adequadamente com bordas afiadas são menos propensas a congestionamentos e mais fáceis de controlar.

g) Use a ferramenta elétrica, acessórios e dicas de ferramentas, etc. de acordo com estas instruções e tendo em conta as condições de trabalho eo trabalho a ser realizado. O uso da ferramenta elétrica para aplicações diferentes das previstas poderia causar uma situação perigosa.

#### 5) Use e cuidado com a bateria

a) Certifique-se de que o interruptor esteja na posição desligada antes de inserir a bateria. Inserindo a bateria nas ferramentas elétricas que tem o interruptor em convivia acidentes.

b) Recarregue apenas com o carregador especificado pelo fabricante. Um carregador adequado para um tipo de bateria pode criar risco de incêndio quando usado com outra bateria.

c) Use ferramentas elétricas somente com baterias especificamente designadas. O uso de qualquer outra bateria pode criar risco de ferimentos e incêndio.

d) Quando a bateria não estiver em uso, mantenha-a longe de outros objetos metálicos, como cliques de papel, moedas, chaves, pregos, parafusos ou outros pequenos objetos metálicos que possam fazer uma conexão de um terminal para outro. O curto-circuito dos terminais da bateria pode causar queimaduras ou incêndio.

e) Em condições abusivas, o líquido pode ser expelido da bateria; Evite contato. Em caso de contato acidental, lave com água. Se o líquido entrar em contato com os olhos, procure ajuda médica. O líquido ejetado da bateria pode causar irritação ou queimaduras.

#### 6) serviço técnico

a) Ter sua ferramenta elétrica verificada por um serviço de reparo qualificado usando apenas peças de reposição idênticas. Isso garantirá que a segurança da ferramenta elétrica seja mantida.

### Avisos especiais de segurança

a) Esta ferramenta elétrica foi desenvolvida para funcionar como retificadora. Leia todos os avisos, instruções, ilustrações e especificações de segurança fornecidos com esta ferramenta elétrica. O não cumprimento de todas as instruções descritas abaixo pode causar choque elétrico, incêndio e/ou ferimentos graves.

b) Operações como lixar, escovar, polir ou cortar com esta ferramenta elétrica não são recomendadas. Efetuar trabalhos para os quais a ferramenta elétrica não foi desenvolvida pode criar riscos e causar ferimentos.

c) Não use acessórios que não sejam especificamente desenvolvidos e recomendados pelo fabricante da ferramenta. O fato de o acessório poder ser conectado à sua ferramenta elétrica não garante uma operação segura.

d) A velocidade nominal do acessório deve ser pelo menos igual à velocidade máxima marcada na ferramenta elétrica. Os acessórios que rodam mais rápido que a velocidade

nominal podem partir e ser projetados.

e) O diâmetro e a espessura externos do acessório devem estar dentro da capacidade nominal da sua ferramenta elétrica. Acessórios de tamanho incorreto não podem ser protegidos ou controlados adequadamente.

f) O tamanho do eixo dos discos, flanges, apoios ou qualquer outro acessório deve ser ajustado adequadamente ao eixo da ferramenta elétrica. Os acessórios com orifícios do eixo que não correspondem ao eixo de montagem da ferramenta elétrica ficarão desequilibrados, vibrarão excessivamente e podem causar perda de controle.

g) Não use um acessório danificado. Antes de cada uso, inspecione o acessório, como discos abrasivos procurando farpas e/ou gretas, almofada de apoio para gretas, roturas ou desgaste excessivo devido a cabos soltos ou gretados. Se a ferramenta elétrica ou o acessório cair, verifique se existem danos ou instale um acessório não danificado. Após inspecionar e instalar um acessório, posicione-se a si e também as pessoas ao seu redor afastadas do plano do acessório rotativo e opere a ferramenta elétrica a velocidade máxima sem carga durante um minuto. Acessórios danificados normalmente partem durante este período de teste.

h) Use equipamento de proteção individual. Dependendo da aplicação, use um protetor facial, máscara ou óculos de segurança. Conforme apropriado, use uma máscara anti-pó, protetores auriculares, luvas e avental de loja capaz de deter pequenos fragmentos abrasivos ou peças de trabalho. A proteção ocular deve ser capaz de parar os detritos gerados e projetados durante as operações. A máscara anti-pó ou o respirador deve poder filtrar as partículas geradas durante a operação. A exposição prolongada ao ruído de alta intensidade pode causar perda auditiva.

i) Mantenha os espectadores a uma distância prudente da área de trabalho. Qualquer pessoa que entre na área de trabalho deve usar equipamento de proteção individual. Fragmentos da peça ou acessório partidos podem soltar-se e causar ferimentos além da área de trabalho imediata.

j) Sustenha a ferramenta elétrica apenas pelas superfícies de agarre isoladas, ao executar uma operação em que a ferramenta de corte possa entrar em contato com cabos ocultos. O contato com um cabo eletrificado também fará com que as partes metálicas expostas da ferramenta elétrica se eletrifiquem e poderá causar choque elétrico ao operador.

k) Nunca coloque a ferramenta sobre uma superfície até que o acessório pare completamente. O acessório rotativo pode entrar em contacto com a superfície e e perder o controle da ferramenta elétrica.

l) Não opere a ferramenta elétrica enquanto a tenha ao seu lado. O contato acidental com o acessório rotativo pode prender na roupa, arrastando o acessório ao seu corpo.

m) Limpe regularmente as saídas de ar da ferramenta elétrica. O ventilador do motor removerá o pó de dentro da caixa e a acumulação excessiva de metal em pó que pode causar riscos elétricos.

n) Não opere a ferramenta elétrica perto de materiais inflamáveis. As faíscas podem incendiar os materiais.

o) Não use acessórios que exijam refrigerantes líquidos. O uso de água ou outros refrigerantes líquidos pode causar eletrocussão ou choque.

#### Retrocesso e avisos relacionados

O retrocesso é uma reação repentina a uma roda giratória, apoio traseiro, pincel ou qualquer outro acessório comprimido ou preso. Ao comprimir ou prender, o acessório rotativo fica bloqueado rapidamente, o que, por

## Rebarbadora

### Avisos de segurança

sua vez, faz com que a ferramenta elétrica não controlada seja forçada na direção oposta à rotação do acessório no ponto de fixação. Por exemplo, se a peça de trabalho estiver presa ou apertada a um disco abrasivo, o borde do disco que está a entrar no ponto de aperto pode cavar a superfície do material, fazendo com que o disco saia ou seja ejetado. O disco pode saltar para longe do operador, dependendo da direção do movimento do disco no ponto de aperto. Os discos abrasivos também podem partir nestas condições. O retrocesso é o resultado do uso incorreto da ferramenta elétrica e / ou procedimentos ou condições operacionais incorretos e pode ser evitado tomando as precauções apropriadas descritas abaixo.

- a) Mantenha um controle firme sobre a ferramenta elétrica e posicione o seu corpo e braço para permitir-lhe resistir às forças de recuo. Use sempre o punho auxiliar, se a ferramenta o tiver, para controle máximo sobre a reação de retrocesso ou torque durante o arranque. O operador pode controlar as reações de torque ou as forças de retrocesso, se forem tomadas as devidas precauções.
- b) Nunca coloque a mão perto do acessório rotativo. O acessório pode cair encima da mesma
- c) Não coloque o seu corpo na área onde a ferramenta elétrica se moverá se ocorrer um retrocesso. O retrocesso impulsionará a ferramenta na direção oposta ao movimento do disco no ponto de engate.
- d) Tome especial atenção ao trabalhar cantos, bordes afiados, etc. Evite saltar e prender o acessório. Cantos, bordes afiados ou saltos tendem a prender o acessório rotativo e causar perda de controle ou retrocesso.
- e) Não fixe uma serra para cortar madeira ou uma serra serrilhada. Estas serras criam retrocesso frequentes e perda de controle.

#### Instruções de segurança adicionais para operações de retificação e corte.

- a) Use apenas os tipos de disco recomendados para a sua ferramenta elétrica e o protetor específico desenvolvido para o disco selecionado. Os discos para os quais a ferramenta elétrica não foi desenvolvida não podem ser adequadamente protegidos e não são seguros.
- b) A superfície de retificação dos discos com depressão central deve ser montada debaixo do plano do aro da proteção. Uma roda montada incorretamente que se projeta através do plano do aro de proteção não pode ser adequadamente protegida.
- c) O protetor deve estar bem preso à ferramenta elétrica e colocado por segurança máxima, para que a menor quantidade da roda seja exposta ao operador. O protetor ajuda a proteger o operador de fragmentos de disco partidos, contato acidental com o disco e faíscas que podem inflamar a roupa.
- d) Os discos devem ser usados apenas para aplicações recomendadas. Por exemplo: não faça desbaste com a lateral do disco de corte. Os discos de corte abrasivos destinam-se à retificação periférica; as forças laterais aplicadas a estes discos podem fazer com que se partam.
- e) Use sempre flanges de roda não danificadas, com o tamanho e a forma corretos para o disco selecionado. As flanges adequadas suportam o disco, reduzindo assim a possibilidade do mesmo partir. As flanges dos discos de corte podem ser diferentes das flanges dos rebolos.
- f) Não use discos gastos de ferramentas elétricas maiores. O disco destinado a ferramentas elétricas maiores não é adequado para a velocidade mais alta de uma ferramenta menor e pode explodir.

#### AVISO

Parte do pó criado durante o processo de lixar, serrar,

retificar, perfurar e outras atividades de construção contém produtos químicos que causam cancro, defeitos congênitos ou outros danos reprodutivos.

Alguns exemplos desses produtos químicos são:

- Chumbo de tintas à base de chumbo.
- Sílica cristalina de tijolos, cimento e outros produtos de alvenaria.
- Arsênico e cromo da madeira tratada quimicamente. O risco destas exposições varia, dependendo da frequência com que realiza este tipo de trabalho. Para reduzir a exposição a estes produtos químicos: Trabalhe numa área bem ventilada e trabalhe com equipamentos de segurança aprovados, como máscaras anti-pó especialmente desenvolvidas para filtrar partículas microscópicas.

### Normas de segurança extra relativas à bateria

Para garantir a maior duração da bateria e o melhor desempenho da bateria, sempre carregue a bateria quando a temperatura estiver entre 18-24 ° C. Não carregue a bateria quando a temperatura estiver abaixo de 5 ° C ou acima de 40 ° C Isso é importante. O não cumprimento desta regra de segurança pode causar sérios danos à bateria.

Não incinere a bateria, mesmo se esta estiver gravemente danificada ou não puder mais suportar uma carga. A bateria pode explodir em um incêndio.

Pode haver um pequeno vazamento de fluido da bateria em condições extremas de uso ou temperatura. Isso não indica necessariamente uma falha na bateria. No entanto, se o selo externo estiver quebrado e este vazamento entrar em contato com a sua pele:

- Lave a área afetada rapidamente com água e sabão.
- Neutralize o líquido com um ácido suave, como suco de limão ou vinagre. Se o vazamento entrar em seus olhos:
- Lave os olhos com água limpa por no mínimo 10 minutos e outros cuidados médicos imediatos. Informe a equipe médica de que o líquido é uma solução alcalina.

Nunca tente abrir a bateria por qualquer motivo. Se a caixa de plástico da bateria quebrar ou quebrar, pare de usá-la imediatamente e não a recarregue.

Não armazene ou transporte uma bateria sobressalente em um bolso ou caixa de ferramentas ou em qualquer outro local em que possa entrar em contato com objetos metálicos.

A bateria pode entrar em curto-circuito e causar danos à bateria, queimaduras ou incêndio. Se você armazenar ou descartar a bateria, cubra os terminais com uma fita isolante para garantir que não haja curto-circuito. As baterias, quando armazenadas por um longo período de tempo, serão descarregadas.

Não armazene ou use a ferramenta e a bateria em locais onde a temperatura possa atingir ou exceder 40 ° C, como no quadro de galpões ou estruturas metálicas no verão.

Deixe a bateria esfriar depois de carregá-la. Não coloque em um ambiente quente como um metal

Galpão ou reboque aberto deixado no sol.

Carregue a bateria apenas com o carregador fornecido.

Não coloque a bateria perto do fogo ou na posição de alta temperatura.

Não mergulhe nem mergulhe em água ou outros líquidos. Isso pode causar uma falha celular prematura.

Ao transportar baterias individuais, certifique-se de que os terminais da bateria estejam protegidos e bem isolado de materiais que podem contactá-los e causar um curto-circuito.

O melhor local de armazenamento é um local fresco e seco, longe da luz solar direta e do excesso de calor ou frio.

## Rebarbadora

### Avisos de segurança

Se a bateria foi armazenada por um longo tempo, você deve primeiro ativá-lo antes de usá-lo.

A bateria deve ser descartada com segurança

### Normas de segurança adicionais relativas ao carregador de bateria

Este dispositivo pode ser usado por pessoas não especializadas, desde que estejam sob supervisão.

As crianças não devem brincar com o aparelho.

A limpeza e a manutenção do usuário não devem ser feitas por crianças sem supervisão. Apenas para uso interno

Aviso não recarregue baterias não recarregáveis

Este carregador deve ser usado apenas para carregar a bateria adequada.

Se o cabo de alimentação estiver danificado, ele deve ser substituído pelo fabricante, seu agente de serviço ou pessoas com qualificações semelhantes, a fim de evitar um risco. Antes de usar o carregador, leia todas as instruções e marcações de aviso no carregador e bateria embalagem, bem como as instruções da bateria.

Apenas carregue sua bateria dentro de casa, pois o carregador foi fabricado apenas para uso interno.

**PERIGO:** Se a bateria estiver rachada ou danificada de qualquer outra forma, não a insira na base de carga. Existe o perigo de choque elétrico ou eletrocussão.

O carregador não foi fabricado para qualquer outro uso além de carregar o tipo exato de bateria recarregável fornecida com o carregador. Qualquer outro uso pode causar risco de incêndio, choque elétrico ou eletrocussão.

O carregador e a bateria fornecida são fabricados especificamente para funcionar em conjunto. Não tente carregar a bateria com outro carregador que não seja o fornecido.

Não coloque nenhum objeto no carregador, pois ele pode superaquecer. Não coloque o carregador perto de qualquer fonte de calor.

Puxe o carregador para desconectá-lo da fonte de energia.

Não puxe o cabo.

Certifique-se de que o cabo do carregador esteja colocado onde não será pisado, tropeçado ou sujeito a danos ou tensão.

Não use um cabo de extensão, a menos que seja absolutamente necessário. O uso de um cabo de extensão incorreto pode causar risco de incêndio, choque elétrico ou eletrocussão.

Não utilize se tiver caído, derrubado ou danificado de qualquer outra forma. Leve o carregador a um centro de serviço autorizado para inspeção ou reparo.

Não desmonte o carregador. Leve-o a um centro de serviço autorizado quando for necessário

. A montagem incorreta pode causar incêndio, choque elétrico ou eletrocussão.

Para reduzir o risco de choque elétrico, desconecte o carregador da fonte de alimentação antes de tentar limpá-lo. A remoção da bateria não reduz o risco.

O carregador foi fabricado para uso de uma fonte elétrica doméstica padrão. Não tente conectar o carregador a uma fonte com voltagem diferente.

O carregador não foi concebido para ser utilizado por pessoas (incluindo crianças) com capacidades físicas, sensoriais ou mentais reduzidas, ou falta de experiência e conhecimento, a menos que uma pessoa responsável pela sua segurança lhes tenha dado supervisão ou instruções sobre como utilizar o carregador. carregador

As crianças devem ser supervisionadas para garantir que não brinquem com o carregador. Não exponha o carregador à chuva ou neve.

Não monte o carregador na parede ou coloque-o permanentemente em qualquer superfície. O carregador destina-se a ser utilizado numa superfície plana e estável. Nunca tente conectar dois carregadores juntos.

Nunca insira qualquer objeto nas grades de ventilação do carregador. Choque elétrico ou danos ao carregador de bateria podem ocorrer.

Desconecte o carregador da tomada antes de limpá-lo. Isso reduzirá o risco de choque elétrico. A remoção da bateria não reduzirá esse risco.

Nunca recarregue um cartucho de bateria totalmente carregado. Não carregue pilhas não recarregáveis.

### Uso previsto

Esta máquina foi desenvolvida para perfurar madeira, chapas e aparafusar.

Não use acessórios da máquina para trabalhos diferentes daqueles para os quais foram desenhados!

### Informações sobre ruído / vibração

Medição valores sonoros determinados de acordo com a EN 60745-1.

Use proteção auditiva!

Valores totais de vibração (soma dos vetores triaxiais) determinados de acordo com a EN 60745-1: O nível de emissão de vibração indicado nesta ficha de informações foi medido segundo o teste padrão estipulado na EN60745-1 e pode ser usado para comparar uma ferramenta com outra. Pode ser usado para uma avaliação preliminar da exposição. O nível de emissão de vibração declarado representa as principais aplicações da ferramenta. No entanto, se a ferramenta for usada para diferentes aplicações, com acessórios diferentes ou com pouca manutenção, a emissão de vibrações pode ser diferente. Isto pode aumentar significativamente o nível de exposição durante o período total de trabalho. Uma estimativa do nível de exposição à vibração também se deve ter em conta quando a ferramenta está desligada ou quando está em execução, mas realmente não está a operar. Isto pode reduzir significativamente o nível de exposição durante o período total de trabalho. Identifique medidas de segurança adicionais para proteger o operador dos efeitos da vibração, como manter a ferramenta e os acessórios, manter as mãos quentes e ajustar os padrões de trabalho para evitar o risco de vibração.

Sugereções de limitação de risco de vibração:

- 1) Use luvas durante a operação
- 2) Limite o tempo de operação e diminua o tempo de ativação.



**AVISO: Não permita que líquidos entrem em contato com o carregador. Existe o perigo de choque elétrico.**

## Rebarbadora

### Componentes

1. Botão de bloqueio do eixo
2. Interruptor de ligar / desligar
3. Punho principal
4. Punho auxiliar
5. Proteção de segurança
6. Botão de remoção da bateria
7. Bateria (não incluída)
8. Carregador (não incluído)
9. Chave de dois furos

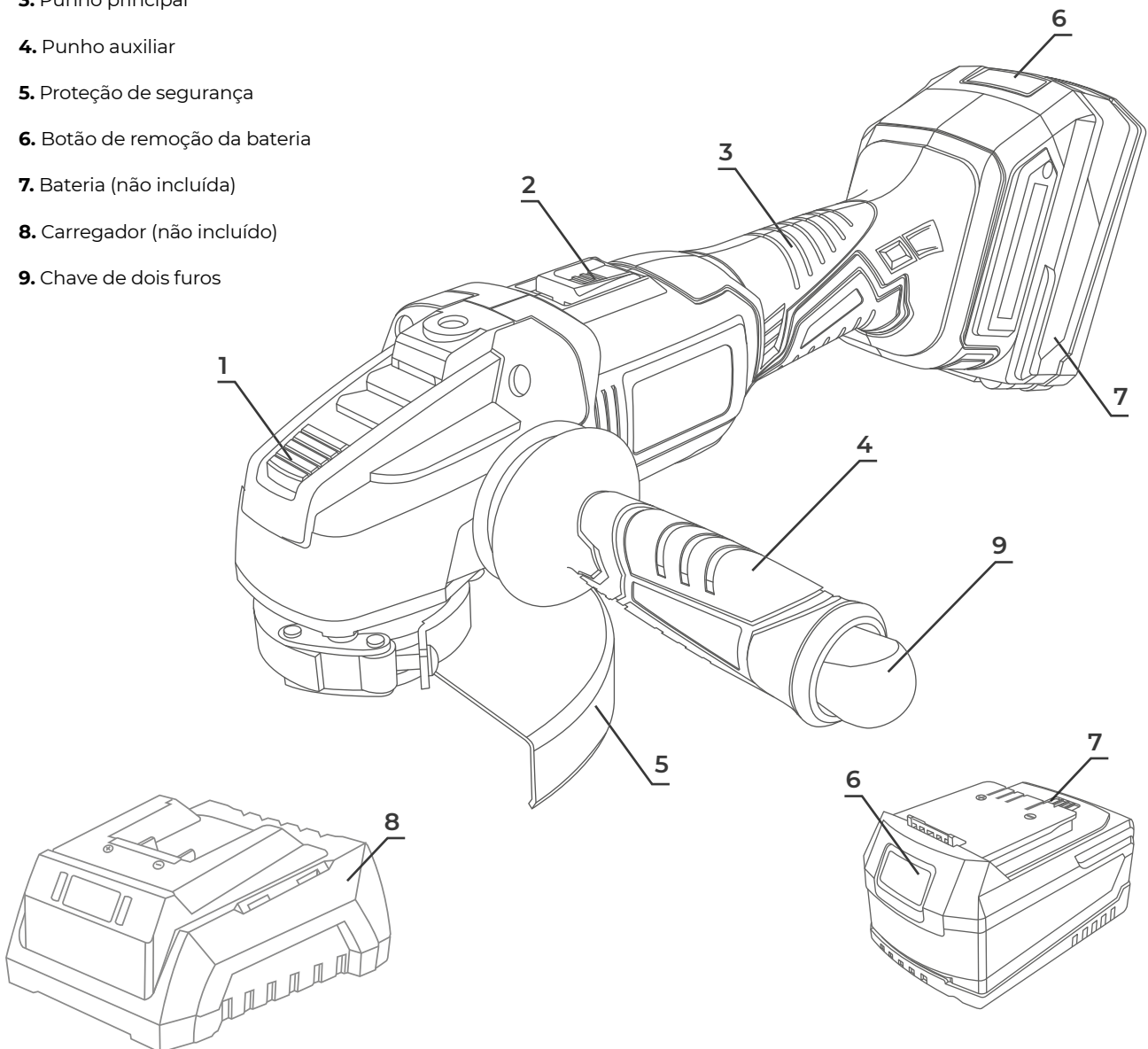

Características técnicas	
Velocidade sem carga	8500 min <sup>-1</sup>
Tamanho do disco	Ø125mm
Nível de pressão sonora L <sub>PA</sub> (K <sub>PA</sub> =3dB(A))	82.5dB(A)
Nível de potência sonora L <sub>WA</sub> (K <sub>WA</sub> =3dB(A))	93.5dB(A)
Nível de vibração a <sub>h</sub> (K=1,5m/s <sup>2</sup> )t	3.8m/s <sup>2</sup>

Cargador de bateria	
Input	100-240 V~ 50/60 Hz
Output	20 V
Tempo de carregamento	De acordo com a capacidade da bateria e o tipo de carregador
<b>Classe de proteção II / Apenas para uso interno</b>	

## Rebarbadora

### Instruções de uso

#### Antes de usar

- Remova todos os materiais da embalagem e peças soltas da unidade.
- Verifique os acessórios antes de usar. Deve encaixar com a máquina e na finalidade.
- Se a máquina for nova, a bateria deve ser carregada primeiro.

**Atenção!** Após o armazenamento prolongado, a capacidade da bateria diminui. Uma bateria nova ou que não foi usada por um período prolongado alcança desempenho total somente após os ciclos de carga e descarga. Uma queda substancial no período de operação de carga indica que a bateria está descarregada e necessita ser substituída.

#### Carregador de bateria (Fig.1)

A bateria de íões de lítio pode ser carregada em qualquer momento e não desenvolverá uma "memória" quando carregada após uma descarga parcial. Não é necessário esgotar a carga da bateria antes de recarregá-la. Remova a bateria da ferramenta quando for conveniente para si e para o seu trabalho. Pode carregar completamente a bateria antes de iniciar um trabalho grande ou um longo período de uso. Devido às propriedades livres de desvanecimento dos íões de lítio, o único momento em que a bateria de íões de lítio necessita ser carregada é quando a bateria atinge o fim de sua carga. Para indicar o fim da carga, a potência da ferramenta diminuirá rapidamente. Carregue a bateria conforme necessário.

**Fig. 1**

#### Carregamento da bateria

Esta bateria de íões de lítio é fornecida parcialmente carregada. Antes de usá-la por primeira vez, carregue totalmente a bateria. Uma bateria totalmente descarregada com uma temperatura entre 0 ° C e 40 ° C será carregada em aproximadamente 2 horas.

- Carregue a bateria de íões de lítio apenas com o carregador correto.
- Ligue o carregador a uma fonte de energia.
- Insira a bateria no carregador, certificando-se de que esteja totalmente encaixada.
- O carregador comunicará com a bateria para avaliar a condição da mesma.
- As luzes vermelhas acendem enquanto a bateria está a carregar. Quando o carregamento estiver concluído, acenderá o LED verde presente no carregador.
- Após cerca de 2h, a bateria está totalmente carregada.
- Desligue o carregador e remova a bateria.

#### AVISO: nunca use uma bateria danificada.

**AVISO:** Desligue sempre o carregador da fonte de alimentação enquanto não estiver em uso.

#### AVISO:

- O carregador fornecido corresponde à bateria de íões de lítio instalada na máquina. Não use outro carregador.

- Esta rebarbadora sem fios possui proteção contra sobrecarga integrada. Quando a célula da bateria está sobrecarregada, a proteção contra sobrecarga funcionará para interromper o carregamento da bateria.
- Durante o processo de carga, a bateria aquece; isto é normal.

#### Inserir e remover a bateria recarregável (Fig. 2)

Pressione o botão de liberação da bateria localizado na parte frontal da mesma para liberá-la. Remova a bateria da ferramenta.

**Fig. 2**

#### Montagem do punho auxiliar (Fig. 3)

Punho auxiliar (4) pode ser acoplado à rebarbadora em 3 posições diferentes: esquerda, direita e superior.

**Fig. 3**

#### Proteção de disco (Fig. 4)

**CUIDADO!** A máquina deve ser usada apenas com proteção.

A posição do protetor de disco pode ser ajustada para se adequar às condições de trabalho. Para fazer isto, siga os passos indicados abaixo:

- Puxe o cabeçal de fixação rápida
- Gire a proteção para a posição desejada.
- Pressione o cabeçal de fixação rápida

**Fig. 4**

## Rebarbadora

### Instruções de uso

#### Substituindo o disco da rebarbadora (Fig. 5)

**AVISO:** Esteja ciente de que um disco usado pode estar muito quente!

- Mantenha pressionado o botão de bloqueio do eixo (1) para prender o mesmo.
- Gire o eixo até bloquear.
- Remova a flange externa (a) e a flange de backup (b) usando a chave de dois furos fornecida (9).
- Coloque o disco desejado no eixo e substitua a flange externa e a flange de reserva. Solte o bloqueio do eixo.

**AVISO:** Importante!

Pressione somente o bloqueio do eixo quando o motor e o eixo estiverem parados!

Deve manter o bloqueio do eixo pressionado enquanto troca o disco! Para discos de até aprox. 3 mm de espessura, aparafusar a porca da flange com o lado plano na direção da rebarbadora.

Fig. 5

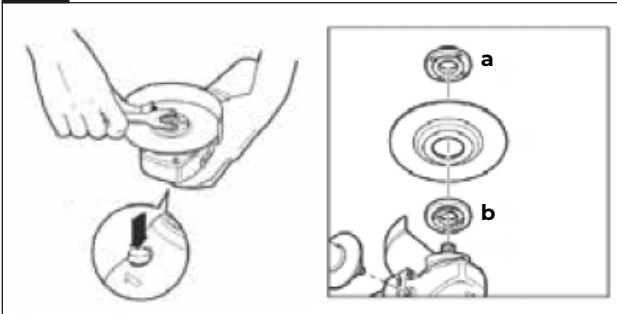

#### Ligar / desligar a alimentação

**AVISO:** Antes de ativar o botão do interruptor LIGAR / DESLIGAR, verifique se o disco da rebarbadora está ajustado corretamente e funciona sem problemas, se a flange externa está apertada.

- Insira a bateria no corpo da rebarbadora.
- A máquina só pode ser iniciada pressionando o botão ligar / desligar para a direita e, em seguida, pressione o botão para cima, pode ligar a máquina.
- Se pressione a parte frontal do interruptor, o interruptor ligar / desligar pode ser bloqueado na posição (I posição) para retificação contínua
- Se pressiona a parte traseira do interruptor, a ferramenta será desligada.
- Não solte a rebarbadora até que pare de funcionar totalmente.

**AVISO:** O disco continua a girar depois da ferramenta ser desligada.

Fig. 6

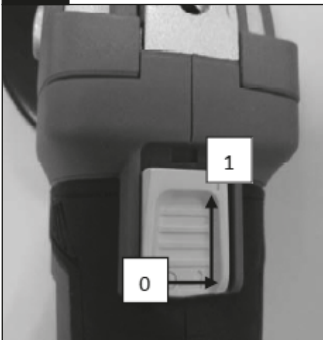

#### Desbaste (fig. 7)

Agarre firmemente o punho (3) e o punho auxiliar (4) e ligue-a. Evite bloquear as aberturas de ventilação manualmente, pois isso pode superaquecer o motor. Deixe

o disco atingir a velocidade máxima. Aplique o disco ao trabalho. O efeito máximo é alcançado quando o disco é mantido num ângulo de 15 a 30° em relação à peça. Mova a rebarbadora suavemente ao longo do comprimento da peça. Dê tempo ao disco para trabalhar. Raramente é necessário pressionar a rebarbadora com força contra a superfície de trabalho. Podem saltar faíscas no compartimento do motor durante o uso. Isto é normal e não significa que o motor esteja com defeito. Desligue a rebarbadora após o uso.

Fig. 7

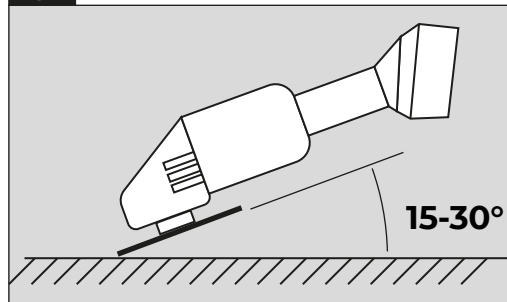

#### Reparações de flange (Fig. 8)

Disposições da flange ao usar um centro deprimido ou rebolo reto. (Fig.10)

Fig. 8

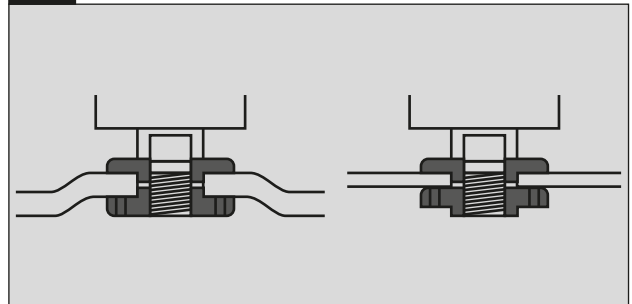

#### Serviço de manutenção

Remova sempre a bateria da ferramenta antes de realizar qualquer operação de ajuste ou manutenção.

Tenha cuidado para não expor esta ferramenta à chuva. Mantenha as aberturas de ventilação limpas e limpe o produto regularmente.

A reparação da ferramenta deve ser feita apenas por um técnico qualificado. A reparação ou manutenção por pessoas não qualificadas pode causar riscos de ferimentos. Use apenas peças de reposição idênticas para reparar a ferramenta.

#### Limpeza

Evite usar solventes ao limpar as peças de plástico. A maioria das peças plásticas é suscetível a danos de vários tipos de solventes comerciais e podem ser danificados. Use roupa limpa para remover a sujidade, o carbono, etc.

#### Armazenamento

Armazene a máquina, as instruções de operação e, se necessário, os acessórios na embalagem original. Desta forma, sempre terá todas as informações e peças à mão. Embale bem o aparelho ou use a embalagem original para evitar danos durante o transporte. Mantenha sempre a máquina em local seco.



## Rebarbadora

**Use apenas peças sobressalentes idênticas para reparar uma ferramenta.**



**Cuidado!** Se houver algum defeito na bateria, ela deverá ser reparada ou substituída pela organização de serviço atribuída.

### Proteção ambiental



Este produto é marcado com o símbolo de classificação seletiva em resíduos de equipamentos elétricos e eletrônicos. Isto significa que este produto não deve ser descartado junto com o lixo doméstico, mas deve ser apoiado por um sistema de coleta de acordo com a Diretiva 2012/19 / UE. Em seguida, será reciclado ou desmontado para minimizar os impactos no meio ambiente, e os produtos elétricos e eletrônicos são potencialmente perigosos para o meio ambiente e a saúde humana devido à presença de substâncias perigosas.

## Angle grinder



**WARNING!** Read all safety warnings and all instructions. Failure to follow the warnings and instructions may result in electric shock, fire and/or serious injury. Save all warnings and instructions for future reference.



### FEATURES

20V DC // 100 - 240V 50Hz

The term “power tool” in the warnings refers to your mains-operated (corded) power tool or battery-operated (cordless) power tool.

### GENERAL POWER TOOL SAFETY WARNINGS

#### 1) Work area safety

- a) Keep work area clean and well lit. Cluttered and dark areas invite accidents.
- b) Do not operate power tools in explosive atmospheres, such as in the presence of flammable liquids, gases or dust. Power tools create sparks which may ignite the dust or fumes.
- c) Keep children and bystanders away while operating a power tool. Distractions can cause you to lose control.

#### 2) Electrical safety

- a) Power tool plugs must match the outlet. Never modify the plug in any way. Do not use any adapter plugs with earthed (grounded) power tools. Unmodified plugs and matching outlets will reduce risk of shock.
- b) Avoid body contact with earthed or grounded surfaces, such as pipes, radiators, ranges and refrigerators. There is an increased risk of electric shock if your body is earthed or grounded.
- c) Do not expose power tools to rain or wet conditions. Water entering the power tool will increase the risk of electric shock.
- d) Do not abuse the cord. Never use the cord for carrying, pulling or unplugging the power tool. Keep cord away from heat, oil, sharp edges or moving parts. Damaged or entangled cords increase the risk of electric shock.
- e) When operating a power tool outdoors, use an extension cord suitable for outdoor use. Use of a cord suitable for outdoor use reduces the risk of electric shock.
- f) If operating a power tool in a damp location is unavoidable, use a residual current device (RCD) protected supply. Use of an RCD reduces the risk of electric shock.

#### 3) Personal safety

- a) Stay alert, watch what you are doing and use common sense when operating a power tool. Do not use a power tool while you are tired or under the influence of drugs, alcohol or medication. A moment of inattention while operating power tools may result in serious personal injury.
- b) Use safety equipment. Always wear eye protection. Protective equipment such as dust mask, non-skid safety shoes, hard hat, or hearing protection used for appropriate conditions will reduce personal injuries
- c) Prevent unintentional starting. Ensure the switch is in the off-position before connecting to power source and/or battery pack, picking up or carrying the tool. Carrying power tools with your fingers on the switch or plugging in power tools that have the switch in invites accidents.
- d) Remove any adjusting key or wrench before turning the

power tool on. A wrench or a key left attached to a rotating part of a power tool may result in personal injury.

- e) Do not overreach. Keep proper footing and balance at all times. This enables better control of the power tool in unexpected situations.
- f) Dress properly. Do not wear loose clothing or jewellery. Keep your hair, clothing and gloves away from moving parts. Loose clothes, jewellery or long hair can get caught in moving parts.
- g) If devices are provided for the connection of dust extraction and collection facilities, ensure these are connected and properly used. Use of these devices can reduce dust-related hazards.

#### 4) Power tool use and care

- a) Do not force the power tool. Use the correct power tool for your application. The correct power tool will do the job better and safer at the rate for which it is designed.
- b) Do not use the power tool if the switch does not turn it on and off. Any power tool that cannot be controlled with the switch is dangerous and must be repaired.
- c) Disconnect the plug from the power source and/or the battery pack from the power tool before making any adjustments, changing accessories, or storing power tools. Such preventative safety measures reduce the risk of starting power tools accidentally.
- d) Store idle power tools out of reach of children and do not allow persons unfamiliar with the power tool or these instructions to operate the power tool. Power tools are dangerous in the hands of untrained users.
- e) Maintain power tools. Check for misalignment or binding of moving parts, breakage of parts and any other condition that may affect the power tools operation. If damaged, have the power tool repaired before use. Many accidents are caused by poorly maintained power tools.
- f) Keep cutting tools sharp and clean. Properly maintained cutting tools with sharp cutting edges are less likely to bind and easier to control.
- g) Use the power tool, accessories and tool bits etc. in accordance with these instructions and in the manner intended for the particular type of power tool, taking into account the working conditions and the work to be performed. Use of the power tool for operations different from those intended could result in a hazardous situation.

#### 5) Battery tool use and care

- a) Ensure the switch is in the off position before inserting battery pack. Inserting the battery pack into power tools that have the switch on invites accidents.

## Angle grinder

### Safety Warnings

- b) Recharge only with the charger specified by the manufacturer. A charger that is suitable for one type of battery pack may create a risk of fire when used with another battery pack.
- c) Use power tools only with specifically designated battery packs. Use of any other battery packs may create a risk of injury and fire.
- d) When battery pack is not in use, keep it away from other metal objects like paper clips, coins, keys, nails, screws, or other small metal objects that can make a connection from one terminal to another. Shorting the battery terminals together may cause burns or a fire.
- e) Under abusive conditions, liquid may be ejected from the battery; avoid contact. If contact accidentally occurs, flush with water. If liquid contacts eyes, additionally seek medical help. Liquid ejected from the battery may cause irritation or burns.

#### 6) Service

- a) Have your power tool serviced by a qualified repair person using only identical replacement parts. This will ensure that the safety of the power tool is maintained.
- b) Never service damaged battery packs. Service of battery packs should only be performed by the manufacturer or authorized service providers.

### Special safety warnings

- a) This power tool is intended to function as a grinder. Read all safety warnings, instructions, illustrations and specifications provided with this power tool. Failure to follow all instructions listed below may result in electric shock, fire and/or serious injury.
- b) Operations such as wire sanding, wire brushing, polishing or cutting-off are not recommended to be performed with this power tool. Operations for which the power tool was not designed may create a hazard and cause personal injury.
- c) Do not use accessories which are not specifically designed and recommended by the tool manufacturer. Just because the accessory can be attached to your power tool, it does not assure safe operation.
- d) The rated speed of the accessory must be at least equal to the maximum speed marked on the power tool. Accessories running faster than their rated speed can break and fly apart.
- e) The outside diameter and the thickness of your accessory must be within the capacity rating of your power tool. Incorrectly sized accessories cannot be adequately guarded or controlled.
- f) The arbour size of wheels, flanges, backing pads or any other accessory must properly fit the spindle of the power tool. Accessories with arbour holes that do not match the mounting hardware of the power tool will run out of balance, vibrate excessively and may cause loss of control.
- g) Do not use a damaged accessory. Before each use inspect the accessory such as abrasive wheels for chips and cracks, backing pad for cracks, tear or excess wear for loose or cracked wires. If power tool or accessory is dropped, inspect for damage or install an undamaged accessory. After inspecting and installing an accessory, position yourself and bystanders away from the plane of the rotating accessory and run the power tool at maximum no-load speed for one minute. Damaged accessories will normally break apart during this test time.
- h) Wear personal protective equipment. Depending on application, use face shield, safety goggles or safety glasses. As appropriate, wear dust mask, hearing protectors, gloves and workshop apron capable of stopping small abrasive or

workpiece fragments. The eye protection must be capable of stopping flying debris generated by various operations. The dust mask or respirator must be capable of filtering particles generated by your operation. Prolonged exposure to high intensity noise may cause hearing loss.

- i) Keep bystanders a safe distance away from work area. Anyone entering the work area must wear personal protective equipment. Fragments of workpiece or of a broken accessory may fly away and cause injury beyond immediate area of operation.
- j) Hold the power tool by insulated gripping surfaces only, when performing an operation where the cutting tool may contact hidden wiring. Contact with a "live" wire will also make exposed metal parts of the power tool "live" and could give the operator an electric shock.
- k) Never lay the power tool down until the accessory has come to a complete stop. The spinning accessory may grab the surface and pull the power tool out of your control.
- l) Do not run the power tool while carrying it at your side. Accidental contact with the spinning accessory could snag your clothing, pulling the accessory into your body.
- m) Regularly clean the power tool's air vents. The motor's fan will draw the dust inside the housing and excessive accumulation of powdered metal may cause electrical hazards.
- n) Do not operate the power tool near flammable materials. Sparks could ignite these materials.
- o) Do not use accessories that require liquid coolants. Using water or other liquid coolants may result in electrocution or shock.

#### Kickback and Related Warnings

Kickback is a sudden reaction to a pinched or snagged rotating wheel, backing pad, brush or any other accessory. Pinching or snagging causes rapid stalling of the rotating accessory which in turn causes the uncontrolled power tool to be forced in the direction opposite of the accessory's rotation at the point of the binding.

For example, if an abrasive wheel is snagged or pinched by the workpiece, the edge of the wheel that is entering into the pinch point can dig into the surface of the material causing the wheel to climb out or kick out. The wheel may either jump toward or away from the operator, depending on direction of the wheel's movement at the point of pinching. Abrasive wheels may also break under these conditions.

Kickback is the result of power tool misuse and/or incorrect operating procedures or conditions and can be avoided by taking proper precautions as given below.

- a) Maintain a firm grip on the power tool and position your body and arm to allow you to resist kickback forces. Always use auxiliary handle, if provided, for maximum control over kickback or torque reaction during start-up. The operator can control torque reactions or kickback forces, if proper precautions are taken.
- b) Never place your hand near the rotating accessory. Accessory may kickback over your hand.
- c) Do not position your body in the area where power tool will move if kickback occurs. Kickback will propel the tool in direction opposite to the wheel's movement at the point of snagging.
- d) Use special care when working corners, sharp edges etc. Avoid bouncing and snagging the accessory. Corners, sharp edges or bouncing have a tendency to snag the rotating accessory and cause loss of control or kickback.
- e) Do not attach a saw chain woodcarving blade or toothed saw blade. Such blades create frequent kickback and loss of control.

## Angle grinder

### Safety Warnings

#### Additional safety instructions for grinding and cutting-off operations

- a) Use only wheel types that are recommended for your power tool and the specific guard designed for the selected wheel. Wheels for which the power tool was not designed cannot be adequately guarded and are unsafe.
- b) The grinding surface of centre depressed wheels must be mounted below the plane of the guard lip. An improperly mounted wheel that projects through the plane of the guard lip cannot be adequately protected.
- c) The guard must be securely attached to the power tool and positioned for maximum safety, so the least amount of wheel is exposed towards the operator. The guard helps to protect operator from broken wheel fragments and accidental contact with wheel and sparks that could ignite clothing.
- d) Wheels must be used only for recommended applications. For example: do not grind with the side of cut-off wheel. Abrasive cut-off wheels are intended for peripheral grinding, side forces applied to these wheels may cause them to shatter.
- e) Always use undamaged wheel flanges that are of correct size and shape for your selected wheel. Proper wheel flanges support the wheel thus reducing the possibility of wheel breakage. Flanges for cut-off wheels may be different from grinding wheel flanges.
- f) Do not use worn down wheels from larger power tools. Wheel intended for larger power tool is not suitable for the higher speed of a smaller tool and may burst.

#### WARNING

Some dust created by power sanding, sawing, grinding, drilling, and other construction activities contains chemicals known to cause cancer, birth defects or other reproductive harm. Some examples of these chemicals are:

- Lead from lead-based paints,
- Crystalline silica from bricks and cement and other masonry products, and
- Arsenic and chromium from chemically-treated lumber.

Your risk from these exposures varies, depending on how often you do this type of work. To reduce your exposure to these chemicals: work in a well ventilated area, and work with approved safety equipment, such as those dust masks that are specially designed to filter out microscopic particles

#### Extra safety regulations concerning battery

To ensure the longest battery life and best battery performance, always charge the battery when the temperature is between 18-24°C. Do not charge the battery pack when the temperature is below 5°C, or above 40°C. This is important. Failure to observe this safety rule could cause serious damage to the battery pack.

Do not incinerate the battery pack even if it is seriously damaged or can no longer hold a charge. The battery pack can explode in a fire.

A small leakage of liquid from the battery pack may occur under extreme usage or temperature. This does not necessarily indicate a failure of the battery pack. However, if the outer seal is broken and this leakage comes into contact with your skin:

- Wash the affected area quickly with soap and water.
- Neutralise the liquid with a mild acid such as lemon juice or vinegar. If the leakage gets in your eyes:

.Flush your eyes with clean water for a minimum of 10 minutes and seek immediate medical attention. Inform the medical staff that the liquid is a alkaline solution.

Never attempt to open the battery pack for any reason. If the plastic housing of the battery pack breaks open or cracks, immediately discontinue its use and do not recharge it.

Do not store or carry a spare battery pack in a pocket or toolbox or any other place where it may come into contact with metal objects.

The battery pack may be short circuited causing damage to the battery pack, burns or a fire. If storing or disposing the battery pack, cover the terminals with a heavy insulation tape to ensure short circuit cannot occur.

Batteries, when stored for a long period of time, will discharge.

Do not store or use the tool and battery pack in locations where the temperature may reach or exceed 40°C such as alongside sheds or metal structures in the summer.

Allow the battery pack to cool down after charging.

Do not place it in a hot environment such as a metal shed or open trailer left in the sun.

Only charge the battery with the charger supplied.

Do not put the battery pack near fire or high temperature position.

Do not splash or immerse in water or other liquids. This may cause premature cell failure.

When transporting individual batteries, make sure that the battery terminals are protected and well insulated from materials that could contact them and cause a short circuit.

The best storage place is one that is cool and dry away from direct sunlight and excess heat or cold.

If the battery pack has been stored for a long time, you should activate the battery pack first before using it.

The battery is to be disposed of safely.

#### Extra safety regulations concerning battery charger

This device can be used by non-specialized people as long as they are under supervision.

Children shall not play with the appliance.

Cleaning and user maintenance shall not be made by children without supervision. For indoor use only

Warning do not recharge non-rechargeable batteries

This charger should be used only to charge suitable battery pack.

If the supply cord is damaged, it must be replaced by the manufacturer, its service agent or similarly qualified persons in order to avoid a hazard.

Before using the charger, read all the instructions and cautionary markings on the charger and battery pack as well as the instructions on the battery pack.

Only charge your battery pack indoors as the charger is designed for indoor use only.

**DANGER:** If the battery pack is cracked or damaged in any other way, do not insert it in the charging base. There is a danger of electric shock or electrocution.

The charger is not intended for any use other than charging the exact type of rechargeable battery pack as

## Angle grinder

### Safety Warnings

supplied with the charger. Any other use may result in the risk of fire, electric shock or electrocution.

The charger and battery pack supplied with it are specifically designed to work together. Do not attempt to charge the battery pack with any other charger than the one supplied.

Do not place any object on top of the charger as it could cause overheating. Do not place the charger near any heat source.

Pull on the charger to disconnect it from the power source. Do not pull on the lead.

Make sure that the charger lead is positioned where it will not be stepped on, tripped over or otherwise subjected to damage or stress.

Do not use an extension cord unless it is absolutely necessary. The use of an improper extension cord could cause the risk of fire, electric shock or electrocution.

Do not use the charger if it has been subjected to a heavy knock, dropped or otherwise damaged in any way. Take the charger to an authorized service centre for a check or repair.

Do not disassemble the charger. Take it to an authorized service centre when service or repair is required. Incorrect re-assembly may result in the risk of fire, electric shock or electrocution. To reduce the risk of an electric shock, unplug the charger from the power supply before attempting to clean it. Removing the battery pack alone does not reduce the risk. The charger is designed for use from a standard household electrical supply. Do not attempt to connect the charger to a supply with a different voltage.

The charger is not intended for use by persons (including children) with reduced physical, sensory or mental capabilities, or lack of experience and knowledge, unless they have been given supervision or instruction concerning use of the charger by a person responsible for their safety.

Children should be supervised to ensure that they do not play with the charger. Do not expose charger to rain or snow.

Do not mount charger on wall or permanently affix charger to any surface. The charger is intended to use on a flat, stable surface (i.e. table top, bench top) Never attempt to connect two chargers together.

Never insert any objects into the charger's air vents. Electric shock or damage to the battery charger may result.

Disconnect the charger from the outlet before attempting any cleaning. This will reduce the risk of electric shock. Removing the battery pack will not reduce this risk.

Never recharge a fully charged battery cartridge. Do not charge non-rechargeable batteries.

### Intended use

The machine is intended for lengthways and crossways cutting of wood with straight cutting lines as well as mitre

cuts in wood while resting firmly on the workpiece.

With suitable saw blades, thin-walled non-ferrous metals, e.g., profiles, can also be sawed.

Working ferrous metals is not permitted.

### Noise/vibration information

Measured sound values determined according to EN 60745-1.

Wear hearing protection!

Vibration total values (triax vector sum) determined according to EN 60745-1: The vibration emission level given in this information sheet has been measured in accordance with a standardized test given in EN60745-1 and may be used to compare one tool with another. It may be used for a preliminary assessment of exposure. The declared vibration emission level represents the main applications of the tool. However, if the tool is used for different applications, with different accessories or poorly maintained, the vibration emission may differ. This may significantly increase the exposure level over the total working period. An estimation of the level of exposure to vibration should also take into account the times when the tool is switched off or when it is running but not actually doing the job. This may significantly reduce the exposure level over the total working period. Identify additional safety measures to protect the operator from the effects of vibration, such as maintaining the tool and the accessories, keeping hands warm, adjusting work patterns to avoid risk of vibration.

Vibration risk limitation suggestions:

- 1) wear glove during operation
- 2) limit operating time and shorten trigger time.



**WARNING: Do not allow any liquid to come into contact with the charger. There is a danger of electric shock.**

# Angle grinder

## Components

1. Spindle lock button
2. On/off switch
3. Main handle
4. Auxiliary handle
5. Protective guard
6. Battery release button
7. Battery pack (not include)
8. Charger (not include)
9. Two-hole spanner

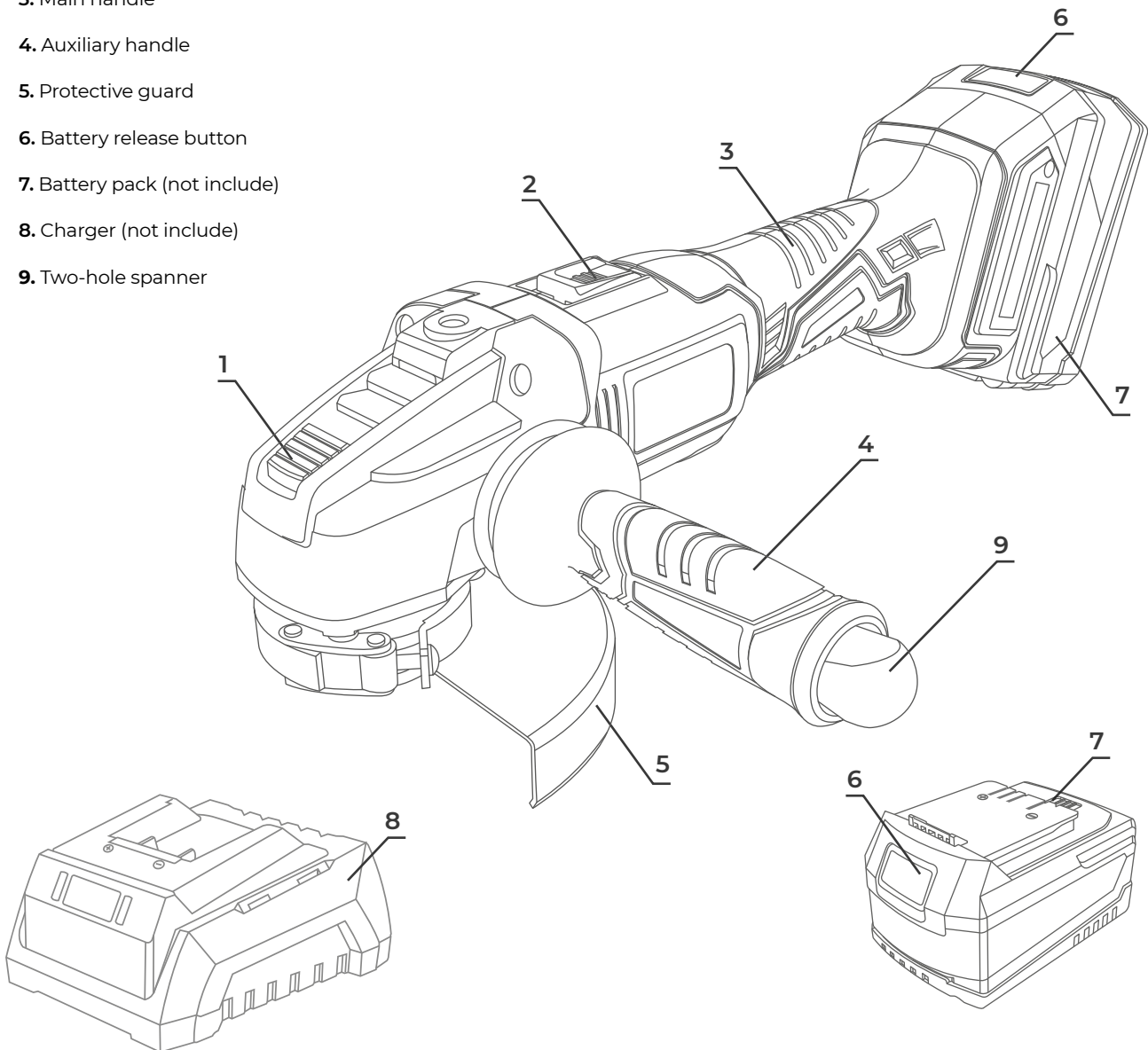

### Technical characteristics

<b>No load speed</b>	8500 min <sup>-1</sup>
<b>Wheel size</b>	Ø125mm
<b>Sound pressure level</b> L <sub>pA</sub> (K <sub>pA</sub> =3dB(A))	82.5dB(A)
<b>Sound power level</b> L <sub>wA</sub> (K <sub>wA</sub> =3dB(A))	93.5dB(A)
<b>Vibration level</b> a <sub>h</sub> (K=1,5m/s <sup>2</sup> t)	3.8m/s <sup>2</sup>

### Battery Charger

<b>Input</b>	100-240 V~,50/60 Hz
<b>Output</b>	20 V
<b>Charging time</b>	According to battery capacity and charger model
<b>Protection class II / For indoor use only</b>	

## Angle grinder

### Operation

#### Before use

- Remove any packing material and loose parts from unit.
- Check the accessories before use. It should be fit with the machine and your purpose.
- If the machine is new, the battery must first be charged.

**Attention!** After long time storage, the battery capacity will be reduce.

A new battery or one which has not been used for an extended period achieves full performance only after charging and discharging cycles. A substantial drop in operating period per charge indicates that the battery is worn out and must be replaced.

#### Battery charger (Fig.1)

The lithium-ion battery can be charged at any time and will not develop a "memory" when charged after only a partial discharge. It is not necessary to run down the battery pack charge before recharging. Remove the battery pack from the tool when convenient for you and your job. You can "top-off" your battery pack's charge before starting a big job or long period of use.

Due to lithium-ion's fade-free properties, the only time it is necessary to charge the lithium-ion battery pack is when the pack has reached the end of its charge. To signal the end of charge, power to the tool will drop quickly. Charge the battery pack as needed.

Fig. 1



#### Charging the battery

This lithium-ion battery pack is shipped partially charged. Before using it the first time, fully charge the battery pack. A fully discharged battery pack with a temperature between 0°C and 40°C will be charged in about 2 hours.

- Charge the lithium-ion battery pack only with the correct charger.
- Connect the charger to a power supply.
- Insert the battery pack into the charger, making sure the battery pack is fully seated.
- The charger will communicate with the battery pack to evaluate the condition of the battery pack.
- The red lights on while the battery pack is charging. After charging is complete, the green LED on the charger will be on.
- After approximately 2h, battery is fully charged.
- Unplug the charger, and then remove the battery pack.

**WARNING:** Never use a damaged battery pack.

**WARNING:** Always disconnect the charger from the power source when it is not in use.

#### WARNING:

- The charger supplied is matched to the Li-ion battery installed in the machine. Do not use another charger.
- This cordless angle grinder has integrated overcharge protection, when the battery cell is overcharged, the overcharge protection will operate to stop charging the battery.
- During the charging procedure, the battery will heat up; this is normal.

#### Insertion and removal of rechargeable battery (Fig.2)

Depress the battery-release button located on the front of the battery pack to release battery pack.

Pull the battery pack out and remove it from the tool.

Fig. 2

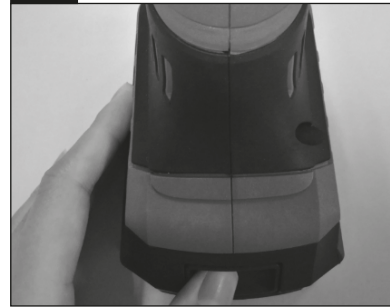

#### Fitting the auxiliary handle (Fig. 3)

The auxiliary handle (4) can be attached to the angle grinder in 3 different positions: left, right and top.

Fig. 3



#### Disc Guard (Fig.4)

**CAUTION!** The machine should be used only with guard. The position of the disc guard can be adjusted to suite the working conditions. To do this, please follow below steps:

- Pull the quick clamping head
- Turn the guard to the desired position
- Press the quick clamping head

Fig. 4



#### Replacing the grinding disc (Fig.5)

**WARNING:** Beware that a disc which has been used may be very hot!

- Depress and hold down the spindle lock button (1) to secure the spindle.
- Turn the shaft until it locks.
- Remove the outer flange (a) and backing flange (b) by using the two-hole spanner (9) provided.

## Angle grinder

### Operation

• Fit the desired disc on the spindle and replace the outer flange and backing flange. Release the spindle lock.

**WARNING:** Important! Only ever press the spindle lock when the motor and grinding spindle are at a standstill. You must keep the spindle lock pressed while you change the wheel!

For grinding wheels up to approx. 3 mm thick, screw on the flange nut with the flat side facing the grinding wheel.

Fig. 5

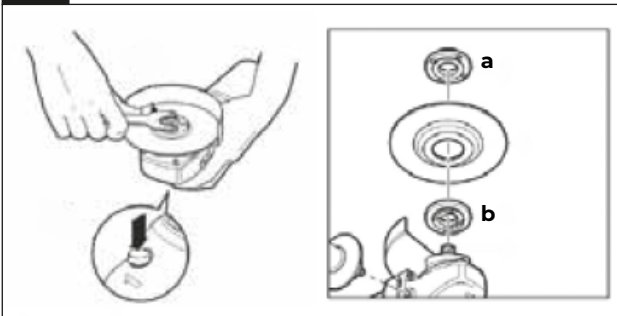

### Switching on / off

**WARNING:** Before engage on the ON/OFF switch button, check that the grinding disc is properly fitted and run smoothly, the outer flange is well tightened.

- Connect the battery pack onto the angle grinder body.
- The machine can only be started by depressing the on/off switch left, then push the switch up, you can start the machine
- Press down the front part of the switch, the on/off switch can be locked in on position (I position) for continuous grinding
- Press rear part of the switch, the tool will turn off.
- Do not let go of grinder until it has stopped running.

**WARNING:** The wheel continues to rotate after the tool is switched off.

Fig. 6

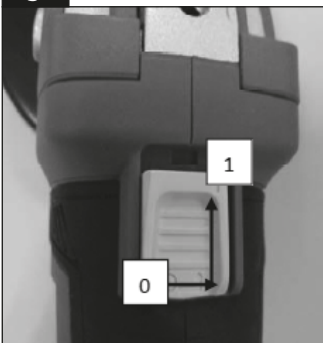

### Grinding (Fig.7)

Hold the handle (3) and auxiliary handle (4) firmly and switch on. Avoid blocking the ventilation slots with your hand, as this may cause the grinder to overheat. Let the disc reach full speed. Apply the grinder to the item. Maximum effect is achieved when the grinder is held at an angle of 15-30° in relation to the item.

Move the grinder gently along the item. Give the grinder time to work. It is rarely necessary to press the disc hard against the surface to be worked. Sparks can occur in the motor compartment during use. This is normal and does not mean the grinder is defective. Switch off the grinder after use.

### Flange arrangements (Fig.8)

Flange arrangements when using a depressed centre or

straight grinding wheel. (Fig.10)

Fig. 7

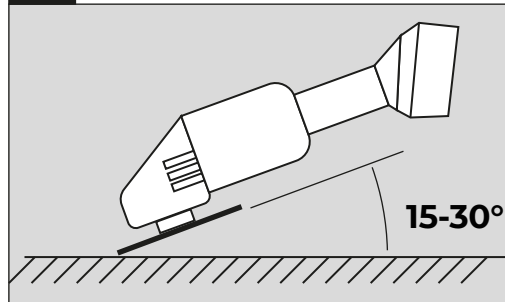
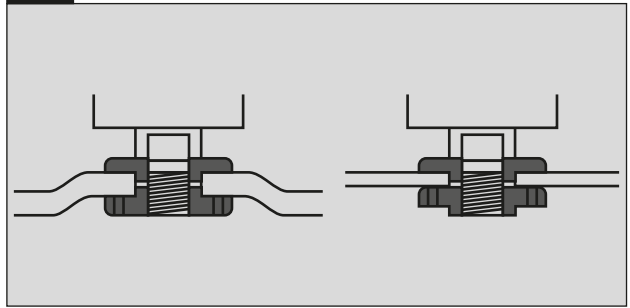

Fig. 8



### Service & maintenance

Always remove the battery from the tool before performing any adjustment or maintenance operation.

Take care not to expose this tool to rain.

Keep the ventilation openings clear and clean the product regularly.

Repair of the tool must only be carried out by a qualified repair technician.

Repair or maintenance by unqualified personnel can lead to a risk of injury.

Use only identical spare parts for repairing a tool

### Cleaning

Avoid using solvents when cleaning plastic parts. Most plastic parts are susceptible to damage from various types of commercial solvents and may be damaged by their use. Use clean clothes to remove dirt, carbon dust, etc.

### Storing

Store the machine, operating instructions and where necessary the accessories in the original packaging. In this way you will always have all the information and parts ready to hand.

Pack the device well or use the original packaging in order to avoid transit damage.

Always keep the machine in dry place.



## Angle grinder

### Use only identical spare parts for repairing a tool.



Caution! If there's any defective found of the battery pack, it must be repaired or replaced by the assigned service organization.

### Environmental Protection



This product is marked with the selective sorting symbol on waste electrical and electronic equipment. This means that this product should not be disposed of with household waste but must be supported by a collection system in accordance with Directive 2012/19/UE. It will then be recycled or dismantled to minimize impacts on the environment, electrical and electronic products are potentially hazardous to the environment and human health due to the presence of hazardous substances.

## Meuleuse angulaire



AVERTISSEMENT AVERTISSEMENT. Lire et comprendre toutes les consignes de sécurité et instructions. Ne pas suivre les avertissements et instructions peut donner lieu à un choc électrique, un incendie et/ou une blessure sérieuse. Conserver tous les avertissements et toutes les instructions pour pouvoir s'y reporter ultérieurement.



### CARACTÉRISTIQUES

20V DC // 100 - 240V 50Hz

Le terme «outil» dans les avertissements fait référence à votre outil électrique.

## CONSIGNES GÉNÉRALES DE SÉCURITÉ

### 1) Sécurité de la zone de travail

- Maintenez la zone de travail propre et bien éclairée. Les zones malpropres et sombres peuvent causer des accidents.
- N'utilisez pas d'outils électriques dans des atmosphères explosives, par exemple en présence de liquides, de gaz ou de poussières inflammables. Les outils électriques créent des étincelles qui peuvent enflammer la poussière ou les vapeurs.
- Tenez les enfants et les spectateurs à l'écart lorsque vous utilisez un outil électrique. Les distractions peuvent vous faire perdre le contrôle.

### 2) Sécurité électrique

- La fiche de l'outil électrique doit correspondre à la base de la prise de courant. Ne modifiez jamais la fiche de quelque manière que ce soit. N'utilisez pas d'adaptateur de prise avec des outils électriques mis à la terre. Les fiches non modifiées et les bases correspondantes réduiront le risque de choc électrique.
- Évitez de toucher le corps avec des surfaces mises à la terre, telles que des tuyaux, des radiateurs, des cuisinières électriques et des réfrigérateurs. Le risque d'électrocution est accru si votre corps est mis à la terre.
- N'exposez pas les outils à la pluie ou à l'humidité. La pénétration d'eau dans l'outil augmente le risque de choc électrique.
- Ne pas abuser du câble. N'utilisez jamais le câble pour transporter, soulever ou débrancher l'outil électrique. Maintenez le câble à l'écart de la chaleur, de l'huile, des arêtes vives ou des pièces mobiles. Les câbles endommagés ou emmêlés augmentent le risque de choc électrique.
- Lorsque vous utilisez un outil électrique à l'extérieur, utilisez une rallonge adaptée à une utilisation en extérieur. L'utilisation d'une rallonge de câble adaptée à une utilisation en extérieur réduit le risque de choc électrique.
- Si l'utilisation d'un outil dans un endroit humide est inévitable, utilisez une alimentation protégée par un dispositif de courant différentiel résiduel (RCD). L'utilisation d'un DDR réduit le risque de choc électrique.

### 3) la sécurité des personnes

- Soyez vigilant, surveillez ce que vous faites et faites preuve de bon sens lorsque vous utilisez un outil électrique. N'utilisez pas d'outil électrique lorsque vous êtes fatigué, sous l'influence de drogues, d'alcool ou de médicaments. Un moment de distraction lors de l'utilisation d'outils électriques peut causer des blessures graves.
- Utiliser un équipement de sécurité personnel. Portez toujours des lunettes de protection. L'utilisation dans des conditions appropriées d'équipements de sécurité tels qu'un masque anti-poussière, des chaussures non glissantes, un casque ou un casque antibruit réduira les

risques de blessures.

- Évitez les démarrages accidentels. Assurez-vous que l'interrupteur est en position "ouvert" avant de vous connecter au réseau et / ou à la batterie, de prendre ou de transporter l'outil. Porter des outils avec le doigt sur l'interrupteur ou brancher des outils dont l'interrupteur est en position "fermé" peut provoquer des accidents.
- Retirez toute clé ou outil de réglage avant de démarrer l'outil. Une clé ou un outil attaché à une pièce rotative d'un outil électrique peut causer des blessures.
- Ne pas en faire trop. Gardez les pieds fermement sur le sol et gardez votre équilibre en tout temps. Cela permet un meilleur contrôle de l'outil électroportatif dans des situations imprévues.
- Voir correctement. Ne portez pas de vêtements amples ni de bijoux. Gardez vos cheveux, vos vêtements et vos gants à l'écart des pièces en mouvement. Les vêtements amples, les bijoux ou les cheveux longs peuvent être happés par les pièces en mouvement.
- Si il est possible de connecter des moyens d'extraction et de ramassage des poussières, assurez-vous qu'ils sont connectés et utilisés correctement. L'utilisation de ces appareils peut réduire les risques liés à la poussière.

### 4) Utilisation et entretien des outils électriques

- Ne forcez pas l'outil électrique. Utilisez le bon outil électrique pour votre application. Le bon outil électrique fera le travail mieux et plus sûrement au rythme pour lequel il a été conçu.
- N'utilisez pas l'outil électrique si l'interrupteur ne tourne pas "fermé" et "ouvert". Tout outil électrique qui ne peut pas être contrôlé avec l'interrupteur est dangereux et doit être réparé.
- Débranchez la prise d'alimentation et / ou de la batterie avant de procéder à tout réglage, de changer d'accessoire ou de ranger les outils électriques.

Les outils électriques sont réparés avant utilisation, lorsqu'ils sont endommagés. De nombreux accidents sont causés par des outils électriques mal entretenus.

- Gardez les outils de coupe bien affûtés et propres. Les outils de coupe bien entretenus avec des arêtes vives sont moins susceptibles de se coincer et sont plus faciles à contrôler.
- Utiliser l'outil électrique, les accessoires et les pointes d'outil, etc. conformément à ces instructions et en tenant compte des conditions de travail et des travaux à effectuer. L'utilisation de l'outil électrique pour des applications autres que celles envisagées peut entraîner une situation dangereuse.

### 5) Utilisation et entretien de la batterie

- Assurez-vous que l'interrupteur est en position d'arrêt avant d'insérer la batterie. L'insertion de la batterie dans les outils électriques dont l'interrupteur est en position de

## Meuleuse angulaire

### Avertissements de sécurité

marque invite aux accidents.

b) Rechargez uniquement avec le chargeur spécifié par le fabricant. Un chargeur adapté à un type de batterie peut créer un risque d'incendie s'il est utilisé avec une autre batterie.

c) Utilisez des outils électriques uniquement avec des batteries spécialement désignées. L'utilisation de toute autre batterie peut créer un risque de blessure et d'incendie.

d) Lorsque la batterie n'est pas utilisée, gardez-la à l'écart d'autres objets métalliques tels que des trombones, des pièces de monnaie, des clés, des clous, des vis ou tout autre petit objet métallique pouvant se connecter d'un terminal à un autre. Court-circuiter les bornes de la batterie peut provoquer des brûlures ou un incendie.

e) Dans des conditions abusives, le liquide peut être expulsé de la batterie; évitez le contact. En cas de contact accidentel, rincer à l'eau. Si le liquide entre en contact avec les yeux, consultez également un médecin. Le liquide éjecté de la batterie peut provoquer une irritation ou des brûlures.

#### 6) service technique

a) Faites vérifier votre outil électrique par un service de réparation qualifié en utilisant uniquement des pièces de rechange identiques. Cela garantira le maintien de la sécurité de l'outil électrique. Ces mesures de sécurité préventives réduisent le risque de démarrage accidentel de l'outil.

d) Rangez les outils électriques inactifs hors de la portée des enfants et n'autorisez pas leur manipulation par des personnes étrangères à ces outils ou à ces instructions. Les outils électriques sont dangereux entre les mains d'utilisateurs non formés.

e) Gardez les outils électriques. Vérifiez que les pièces mobiles ne sont pas mal alignées ou verrouillées, ni aucune pièce cassée, ni aucune autre condition susceptible d'affecter le fonctionnement des outils elmer.

### Avertissements de sécurité spéciaux

**a)** Cet outil électrique est destiné à fonctionner comme un broyeur. Lisez tous les avertissements de sécurité, instructions, illustrations et spécifications fournis avec cet outil électrique. Le non-respect de toutes les instructions énumérées ci-dessous peut entraîner un choc électrique, un incendie et / ou des blessures graves.

**b)** Il n'est pas recommandé d'effectuer des opérations telles que le ponçage, le broyage, le polissage ou la coupe de fil avec cet outil électrique. Les opérations pour lesquelles l'outil électrique n'a pas été conçu peuvent créer un danger et provoquer des blessures.

**c)** N'utilisez pas d'accessoires qui ne sont pas spécifiquement conçus et recommandés par le fabricant de l'outil. Ce n'est pas parce que l'accessoire peut être fixé à votre outil électrique qu'il garantit un fonctionnement sûr.

**d)** La vitesse nominale de l'accessoire doit être au moins égale à la vitesse maximale indiquée sur l'outil électrique. Les accessoires fonctionnant plus vite que leur vitesse nominale peuvent se briser et voler en éclats.

**e)** Le diamètre extérieur et l'épaisseur de votre accessoire doivent être dans les limites de la capacité nominale de votre outil électrique. Les accessoires mal dimensionnés ne peuvent pas être correctement protégés ou contrôlés.

**f)** La taille de l'arbre des roues, des flasques, des patins de support ou de tout autre accessoire doit convenir à la broche de l'outil électrique. Les accessoires avec des trous d'arbre qui ne correspondent pas au matériel de montage de l'outil électrique seront déséquilibrés, vibreront excessivement et pourront entraîner une perte de contrôle.

**g)** N'utilisez pas d'accessoire endommagé. Avant chaque utilisation, inspectez l'accessoire tel que les meules abrasives pour les copeaux et les fissures, le support pour les fissures, les déchirures ou l'usure excessive pour les fils lâches ou fissurés. Si l'outil électrique ou l'accessoire est tombé, inspectez-le ou installez un accessoire en bon état. Après avoir inspecté et installé un accessoire, placez-vous et les spectateurs à l'écart du plan de l'accessoire rotatif et faites fonctionner l'outil électrique à vitesse maximale à vide pendant une minute. Les accessoires endommagés se séparent normalement pendant cette période de test.

**h)** Porter un équipement de protection individuelle. Selon l'application, utilisez un écran facial, des lunettes de sécurité ou des lunettes de sécurité. Le cas échéant, portez un masque anti-poussière, des protecteurs auditifs, des gants et un tablier d'atelier capables d'arrêter les petits fragments abrasifs ou de pièce. La protection oculaire doit être capable d'arrêter les débris volants générés par diverses opérations. Le masque anti-poussière ou le respirateur doit être capable de filtrer les particules générées par votre opération. Une exposition prolongée à un bruit de haute intensité peut entraîner une perte auditive.

**i)** Gardez les passants à une distance de sécurité de la zone de travail. Toute personne entrant dans la zone de travail doit porter un équipement de protection individuelle. Des fragments de pièce ou d'un accessoire cassé peuvent s'envoler et provoquer des blessures au-delà de la zone immédiate d'utilisation.

**j)** Tenez l'outil électrique uniquement par des surfaces de préhension isolées, lorsque vous effectuez une opération où l'outil de coupe peut entrer en contact avec des fils cachés. Le contact avec un fil "sous tension" rendra également "sous tension" les parties métalliques exposées de l'outil électrique et pourrait donner à l'opérateur un choc électrique.

**k)** Ne déposez jamais l'outil électrique avant que l'accessoire ne soit complètement arrêté. L'accessoire de rotation peut saisir la surface et tirer l'outil électrique hors de votre contrôle.

**l)** Ne faites pas fonctionner l'outil électrique en le portant à vos côtés. Un contact accidentel avec l'accessoire en rotation pourrait accrocher vos vêtements et entraîner l'accessoire dans votre corps.

**m)** Nettoyez régulièrement les bouches d'aération de l'outil électrique. Le ventilateur du moteur aspire la poussière à l'intérieur du boîtier et une accumulation excessive de métal en poudre peut entraîner des risques électriques.

**n)** N'utilisez pas l'outil électrique à proximité de matériaux inflammables. Des étincelles pourraient enflammer ces matériaux.

**o)** N'utilisez pas d'accessoires qui nécessitent des liquides de refroidissement. L'utilisation d'eau ou d'autres liquides de refroidissement peut entraîner une électrocution ou un choc.

#### Rebond et avertissements associés

Le recul est une réaction soudaine à une roue rotative pincée ou accrochée, un support, une brosse ou tout autre accessoire. Le pincement ou l'accrochage provoque un calage rapide de l'accessoire rotatif, ce qui entraîne à son tour la force de l'outil électrique non contrôlé dans le sens opposé à la rotation de l'accessoire au point de la fixation. Par exemple, si une meule abrasive est accrochée ou pincée par la pièce, le bord de la meule qui entre dans le point de pincement peut pénétrer dans la surface du matériau, ce qui peut faire grimper ou éjecter la meule. La roue peut sauter vers ou loin de l'opérateur, selon la direction du mouvement de la roue au point de pincement. Les meules abrasives peuvent également se casser dans ces conditions.

## Meuleuse angulaire

### Avertissements de sécurité

Le recul est le résultat d'une mauvaise utilisation de l'outil électrique et / ou de procédures ou conditions de fonctionnement incorrectes et peut être évité en prenant les précautions appropriées comme indiqué ci-dessous.

- a) Maintenez une prise ferme sur l'outil électrique et positionnez votre corps et vos bras pour vous permettre de résister aux forces de rebond. Utilisez toujours la poignée auxiliaire, si elle est fournie, pour un contrôle maximal du rebond ou de la réaction de couple pendant le démarrage. L'opérateur peut contrôler les réactions de couple ou les forces de rebond, si les précautions appropriées sont prises.
- b) Ne placez jamais votre main près de l'accessoire rotatif. L'accessoire peut rebondir sur votre main.
- c) Ne placez pas votre corps dans la zone où l'outil électrique se déplacera en cas de rebond. Le recul propulsera l'outil dans la direction opposée au mouvement de la roue au point d'accrochage.
- d) Faites particulièrement attention lorsque vous travaillez dans des coins, des arêtes vives, etc. Évitez de faire rebondir et d'accrocher l'accessoire. Les coins, les arêtes vives ou les rebonds ont tendance à accrocher l'accessoire rotatif et à provoquer une perte de contrôle ou un rebond.
- e) Ne fixez pas une lame de sculpture sur bois ou une lame de scie dentée. De telles lames créent un rebond fréquent et une perte de contrôle.

#### Consignes de sécurité supplémentaires pour les opérations de meulage et de tronçonnage

- a) Utilisez uniquement les types de meules recommandés pour votre outil électrique et la protection spécifique conçue pour la meule sélectionnée. Les roues pour lesquelles l'outil électrique n'a pas été conçu ne peuvent pas être protégées de manière adéquate et sont dangereuses.
- b) La surface de meulage des meules à centre abaissé doit être montée sous le plan de la lèvre de garde. Une roue mal montée qui fait saillie dans le plan de la lèvre de protection ne peut pas être correctement protégée.
- c) Le protecteur doit être solidement fixé à l'outil électrique et positionné pour une sécurité maximale, de sorte que la moindre quantité de roue soit exposée vers l'opérateur. Le protecteur aide à protéger l'opérateur contre les fragments de roue cassés et le contact accidentel avec la roue et les étincelles qui pourraient enflammer les vêtements.
- d) Les roues doivent être utilisées uniquement pour les applications recommandées. Par exemple: ne pas meuler avec le côté de la meule de tronçonnage. Les meules de tronçonnage abrasives sont destinées au meulage périphérique, les forces latérales appliquées à ces meules peuvent provoquer leur éclatement.
- e) Utilisez toujours des flasques de roue non endommagés de taille et de forme correctes pour la roue sélectionnée. Des flasques de roue appropriés soutiennent la roue, réduisant ainsi le risque de casse de la roue. Les brides des meules de tronçonnage peuvent être différentes des brides des meules.
- f) N'utilisez pas de roues usées d'outils électriques plus gros. La roue destinée à un outil électrique plus grand ne convient pas à la vitesse plus élevée d'un outil plus petit et peut éclater.

#### ATTENTION

Certaines poussières créées par le ponçage électrique, le sciage, le meulage, le forage et d'autres activités de construction contiennent des produits chimiques connus pour causer le cancer, des malformations congénitales ou d'autres troubles de la reproduction. Voici quelques exemples de ces produits chimiques:

- Plomb à partir de peintures à base de plomb,
  - Silice cristalline de briques et de ciment et autres produits de maçonnerie, et
  - Arsenic et chrome provenant de bois traité chimiquement.
- Votre risque lié à ces expositions varie en fonction de la fréquence à laquelle vous effectuez ce type de travail. Pour réduire votre exposition à ces produits chimiques: travaillez dans un endroit bien ventilé et travaillez avec un équipement de sécurité approuvé, comme les masques anti-poussière spécialement conçus pour filtrer les particules microscopiques

### Règles de sécurité supplémentaires concernant la batterie

Pour assurer la plus longue durée de la batterie et les meilleures performances de la batterie, chargez toujours la batterie lorsque la température est comprise entre 18 et 24 ° C. Ne chargez pas la batterie lorsque la température est inférieure à 5 ° C ou supérieure à 40 ° C. Ceci est important. Si vous ne respectez pas cette règle de sécurité, la batterie pourrait être sérieusement endommagée.

Ne pas incinérer la batterie même si elle est gravement endommagée ou ne peut plus supporter de charge. La batterie peut exploser dans un incendie.

Il peut y avoir une petite fuite de liquide de batterie dans des conditions d'utilisation ou de température extrêmes. Cela n'indique pas nécessairement une panne de batterie. Toutefois, si le sceau extérieur est brisé et que cette fuite entre en contact avec votre peau:

• Laver la zone touchée rapidement avec du savon et de l'eau.

• Neutralisez le liquide avec un acide doux tel que du jus de citron ou du vinaigre. Si la fuite pénètre dans vos yeux:

• Rincez-vous les yeux avec de l'eau propre pendant au moins 10 minutes et consultez immédiatement un médecin. Informez le personnel médical que le liquide est une solution alcaline.

N'essayez jamais d'ouvrir la batterie pour quelque raison que ce soit. Si le boîtier en plastique de la batterie se casse ou cesse de fonctionner, arrêtez de l'utiliser immédiatement et ne le rechargez pas.

Ne stockez ni ne transportez une batterie de recharge dans une poche, dans une boîte à outils ou dans tout autre endroit où elle pourrait entrer en contact avec des objets métalliques. La batterie peut être court-circuitée et causer des dommages, des brûlures ou un incendie. Si vous stockez ou jetez la batterie, couvrez les bornes avec un épais ruban isolant pour éviter tout court-circuit. Les piles, lorsqu'elles sont stockées pendant une longue période, seront déchargées. Ne rangez pas et n'utilisez pas l'outil et le bloc-batterie dans des endroits où la température peut atteindre ou dépasser 40 ° C, par exemple dans le cadre de remises ou de structures métalliques en été.

Laissez la batterie refroidir après l'avoir chargée. Ne l'entrez pas dans un environnement chaud comme une remise métallique ou une remorque non protégée laissée au soleil.

Ne chargez la batterie qu'avec le chargeur fourni.

Ne placez pas la batterie près du feu ou dans une position à haute température.

Ne pas éclabousser ou plonger dans l'eau ou d'autres liquides. Cela peut provoquer une défaillance cellulaire prématurée.

Lors du transport de batteries individuelles, assurez-vous que les bornes de la batterie sont protégées et bien isolées des matériaux pouvant entrer en contact et causer un court-circuit.

Le meilleur lieu de stockage est un endroit frais et sec, à

## Meuleuse angulaire

### Avertissements de sécurité

l'abri de la lumière directe du soleil et des excès de chaleur ou de froid.

Si la batterie a été stockée pendant une longue période, vous devez d'abord l'activer avant de l'utiliser.

La batterie doit être éliminée en toute sécurité.

### Règles de sécurité supplémentaires concernant le chargeur de batterie

Cet appareil peut être utilisé par des personnes non spécialisées tant qu'elles sont sous surveillance.

Les enfants ne doivent pas jouer avec l'appareil.

Le nettoyage et l'entretien de l'accessoire ne doivent pas être effectués par des enfants sans surveillance. Seulement pour une utilisation en intérieur.

Avertissement: ne pas recharger des piles non rechargeables

Ce chargeur ne doit être utilisé que pour charger la batterie appropriée.

Si le cordon d'alimentation est endommagé, il doit être remplacé par le fabricant, son agent de service ou des personnes qualifiées similaires pour éviter tout risque.

Avant d'utiliser le chargeur, lisez toutes les instructions et les mises en garde sur le chargeur et la batterie.

Ne chargez la batterie qu'à l'intérieur car le chargeur est conçu pour une utilisation en intérieur.

**DANGER:** Si la batterie est brisée ou endommagée de toute autre manière, ne l'insérez pas dans la base de chargement. Il y a un risque de choc électrique ou d'électrocution.

Le chargeur n'est destiné à aucune autre utilisation que la charge du type exact de batterie rechargeable fournie avec le chargeur. Toute autre utilisation peut entraîner un risque d'incendie, de choc électrique ou d'électrocution.

Le chargeur et la batterie fournis sont spécifiquement conçus pour fonctionner ensemble. N'essayez pas de charger la batterie avec un autre chargeur que celui fourni. Ne placez aucun objet sur le chargeur car cela pourrait provoquer une surchauffe. Ne placez pas le chargeur près de toute source de chaleur.

Tirez sur le chargeur pour le déconnecter de la source d'alimentation. Ne tirez pas sur le fil.

Assurez-vous que le fil du chargeur est placé à un endroit où il ne sera pas piétiné, trébuché ou autrement soumis à des dommages ou à des contraintes.

N'utilisez pas de rallonge sauf si cela est absolument nécessaire. L'utilisation d'une rallonge inappropriée peut entraîner un risque d'incendie, de choc électrique ou d'électrocution.

N'utilisez pas le chargeur s'il a été soumis à un choc violent, s'il est tombé ou s'il a été endommagé de quelque manière que ce soit. Apportez le chargeur à un centre de service agréé pour un contrôle ou une réparation.

Ne démontez pas le chargeur. Apportez-le à un centre de service autorisé lorsqu'un service ou une réparation est nécessaire. Un réassemblage incorrect peut entraîner un risque d'incendie, de choc électrique ou d'électrocution.

Pour réduire les risques d'électrocution, débranchez le chargeur de l'alimentation électrique avant de le nettoyer. Le retrait de la batterie seule ne réduit pas le risque.

Le chargeur est conçu pour être utilisé avec une alimentation électrique domestique standard. Ne tentez pas de connecter le chargeur à une source de tension

différente.

Le chargeur n'est pas destiné à être utilisé par des personnes (y compris des enfants) ayant des capacités physiques, sensorielles ou mentales réduites, ou manquant d'expérience et de connaissances, à moins d'avoir reçu une supervision ou des instructions concernant l'utilisation du chargeur par une personne responsable de leur sécurité.

Les enfants doivent être surveillés pour s'assurer qu'ils ne jouent pas avec le chargeur. N'exposez pas le chargeur à la pluie ou à la neige.

Ne montez pas le chargeur sur un mur et ne le fixez jamais de manière permanente sur une quelconque surface. Le chargeur est destiné à être utilisé sur une surface plane et stable comme par exemple un dessus de table, par exemple) Ne tentez jamais de connecter deux chargeurs ensemble.

N'insérez jamais d'objets dans les orifices d'aération du chargeur. Cela pourrait provoquer un choc électrique ou endommager le chargeur de batterie.

Débranchez le chargeur de la prise avant toute tentative de nettoyage. Cela réduira le risque de choc électrique. Le retrait de la batterie ne réduira pas ce risque.

Ne jamais recharger une batterie complètement chargée. Ne chargez pas de piles non rechargeables.

### Utilisation conforme

Cette machine est conçue pour le perçage dans le bois et les tôles, le vissage. N'utilisez pas les accessoires de machine pour des travaux autres que ceux pour lesquels ils sont conçus!

### Informations sur le bruit / les vibrations

Valeurs sonores mesurées déterminées selon EN 60745-1.

Portez une protection auditive!

Valeurs totales de vibration (somme vectorielle triaxiale) déterminées selon EN 60745-1: Le niveau d'émission de vibration donné dans cette fiche d'information a été mesuré conformément à un test normalisé donné dans EN60745-1 et peut être utilisé pour comparer un outil avec un autre. Il peut être utilisé pour une évaluation préliminaire de l'exposition. Le niveau d'émission de vibrations déclaré représente les principales applications de l'outil. Cependant, si l'outil est utilisé pour différentes applications, avec différents accessoires ou mal entretenu, l'émission de vibrations peut différer. Cela peut augmenter considérablement le niveau d'exposition sur toute la période de travail. Une estimation du niveau d'exposition aux vibrations doit également prendre en compte les moments où l'outil est éteint ou lorsqu'il est en marche mais ne fait pas réellement le travail. Cela peut réduire considérablement le niveau d'exposition sur toute la période de travail. Identifier des mesures de sécurité supplémentaires pour protéger l'opérateur contre les effets des vibrations, telles que l'entretien de l'outil et des accessoires, le maintien des mains au chaud, l'ajustement des schémas de travail pour éviter les risques de vibrations. Suggestions de limitation du risque de vibration:

- 1) porter des gants pendant le fonctionnement
- 2) limiter le temps de fonctionnement et raccourcir le temps de déclenchement.



**AVERTISSEMENT: Ne laissez aucun liquide entrer en contact avec le chargeur. Il y a un risque de choc électrique.**

## Meuleuse angulaire

### Composants

1. Spindle lock button
2. On/off switch
3. Main handle
4. Auxiliary handle
5. Protective guard
6. Battery release button
7. Battery pack (not include)
8. Charger (not include)
9. Two-hole spanner

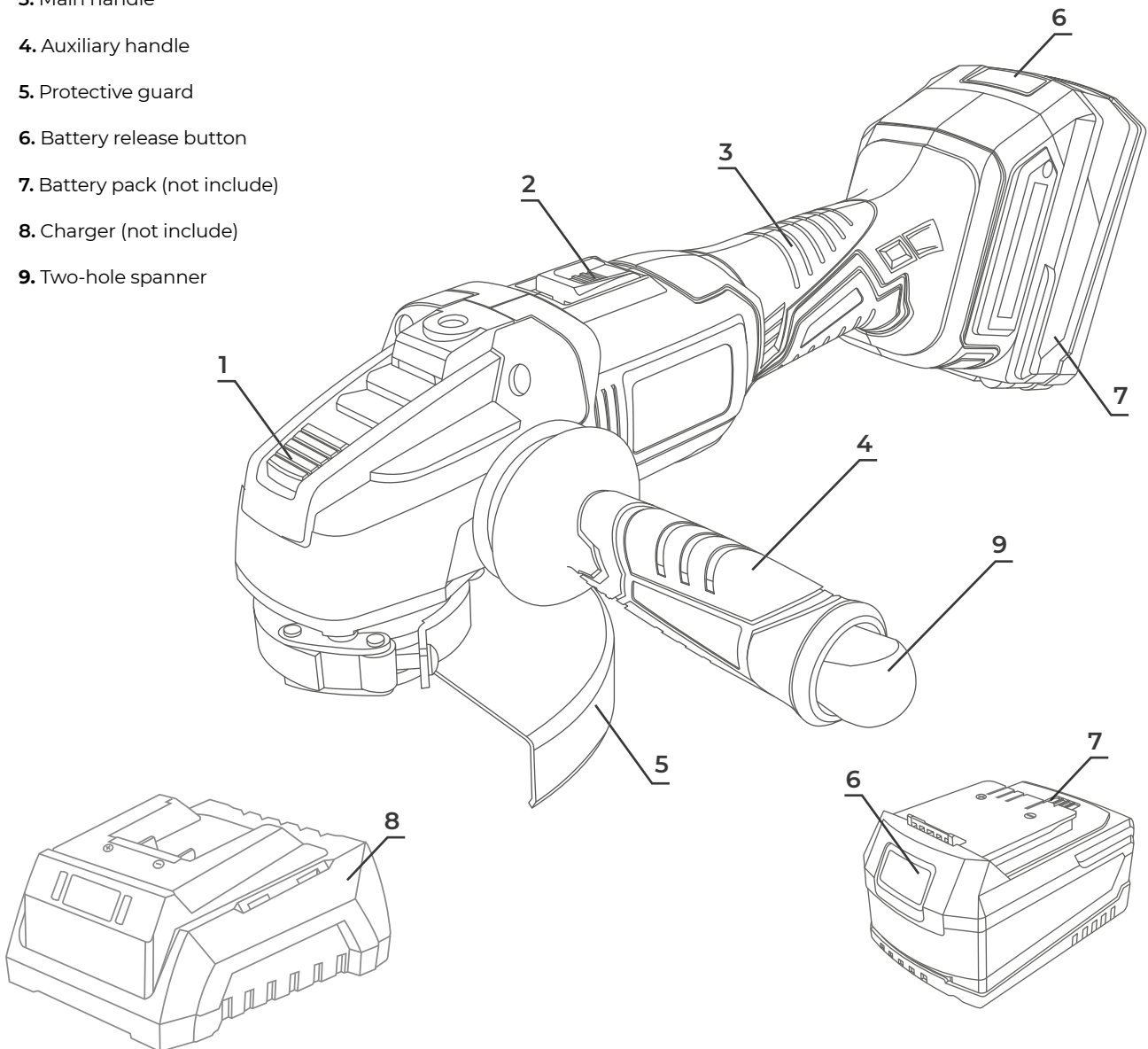

Caractéristiques techniques	
Pas de vitesse de chargement	8500 min <sup>-1</sup>
Taille de roue	Ø125mm
Niveau de pression acoustique L <sub>PA</sub> (K <sub>PA</sub> =3dB(A))	82.5dB(A)
Niveau de puissance acoustique L <sub>WA</sub> (K <sub>WA</sub> =3dB(A))	93.5dB(A)
Niveau de vibration a <sub>h</sub> (K=1,5m/s <sup>2</sup> t)	3.8m/s <sup>2</sup>

Chargeur	
Input	100-240 V~,50/60 Hz
Output	20 V
Temps de charge	Selon la capacité de la batterie et modèle de chargeur
<b>Classe de protection II</b> <b>Pour une utilisation en intérieur uniquement</b>	

## Meuleuse angulaire

### Utilisation

#### Avant utilisation

- Retirez tout matériau d'emballage et pièces détachées de l'unité.
- Vérifiez les accessoires avant utilisation. Il doit être adapté à la machine et à votre objectif.
- Si la machine est neuve, la batterie doit d'abord être chargée.

**Attention!** Après un stockage de longue durée, la capacité de la batterie sera réduite.

Une batterie neuve ou qui n'a pas été utilisée pendant une période prolongée n'atteint ses performances complètes qu'après des cycles de charge et de décharge. Une baisse substantielle de la durée de fonctionnement par charge indique que la batterie est usée et doit être remplacée.

#### Chargeur de batterie (Fig.1)

La batterie lithium-ion peut être chargée à tout moment et ne développera pas de «mémoire» lorsqu'elle est chargée après une décharge partielle. Il n'est pas nécessaire de décharger la batterie avant de la recharger. Retirez la batterie de l'outil lorsque cela vous convient et à votre travail. Vous pouvez «recharger» la charge de votre batterie avant de commencer un gros travail ou une longue période d'utilisation.

En raison des propriétés de décoloration du lithium-ion, le seul moment où il est nécessaire de charger le bloc-batterie au lithium-ion est lorsque le bloc a atteint la fin de sa charge. Pour signaler la fin de la charge, l'alimentation de l'outil diminuera rapidement. Chargez la batterie au besoin.

Fig. 1



#### Charger la batterie

Cette batterie au lithium-ion est expédiée partiellement chargée. Avant de l'utiliser pour la première fois, chargez complètement la batterie. Une batterie complètement déchargée avec une température entre 0 ° C et 40 ° C sera chargée en environ 2 heures.

- Chargez la batterie lithium-ion uniquement avec le chargeur approprié.
- Connectez le chargeur à une alimentation.
- Insérez la batterie dans le chargeur, en vous assurant que la batterie est bien insérée.
- Le chargeur communiquera avec la batterie pour évaluer l'état de la batterie.
- Le voyant rouge s'allume lorsque la batterie est en charge. Une fois la charge terminée, la LED verte du chargeur sera allumée.
- Après environ 2h, la batterie est complètement chargée.
- Débranchez le chargeur, puis retirez la batterie.

**AVERTISSEMENT:** n'utilisez jamais une batterie endommagée.

**AVERTISSEMENT:** débranchez toujours le chargeur de la source d'alimentation lorsqu'il n'est pas utilisé.

#### ATTENTION:

- Le chargeur fourni est adapté à la batterie Li-ion installée dans la machine. N'utilisez pas d'autre chargeur.
- Cette meuleuse d'angle sans fil a une protection intégrée contre les surcharges, lorsque la cellule de la batterie est

surchargée, la protection contre les surcharges fonctionnera pour arrêter de charger la batterie.

- Pendant la procédure de charge, la batterie chauffera; c'est normal.

#### Insertion et retrait de la batterie rechargeable (Fig.2)

Appuyez sur le bouton de libération de la batterie situé à l'avant de la batterie pour libérer la batterie.

Retirez la batterie et retirez-la de l'outil.

Fig. 2



#### Montage de la poignée auxiliaire (Fig.3)

La poignée auxiliaire (4) peut être fixée à la meuleuse d'angle dans 3 positions différentes: gauche, droite et supérieure.

Fig. 3



#### Protège-disque (Fig.4)

**ATTENTION!** La machine ne doit être utilisée qu'avec garde. La position de la protection du disque peut être ajustée pour s'adapter aux conditions de travail. Pour ce faire, veuillez suivre les étapes ci-dessous:

- Tirez la tête de serrage rapide
- Tournez la protection dans la position souhaitée
- Appuyez sur la tête de serrage rapide

Fig. 4



#### Remplacement du disque de meulage (Fig.5)

**AVERTISSEMENT:** Attention, un disque qui a été utilisé peut être très chaud!

## Meuleuse angulaire

### Utilisation

- Appuyez sur le bouton de verrouillage de la broche (1) et maintenez-le enfoncé pour bloquer la broche.
- Tournez l'arbre jusqu'à ce qu'il se bloque.
- Retirez la bride extérieure (a) et la bride d'appui (b) à l'aide de la clé à deux trous (9) fournie.
- Montez le disque souhaité sur la broche et remplacez la bride extérieure et la bride d'appui. Relâchez le verrouillage de la broche.

**AVERTISSEMENT:** Important! N'appuyez sur le verrouillage de la broche que lorsque le moteur et la broche de meulage sont à l'arrêt!

Vous devez maintenir le verrou de broche enfoncé pendant que vous changez la roue!

Pour meules jusqu'à env. 3 mm d'épaisseur, vissez l'écrou à collerette avec le côté plat face à la meule.

Fig. 5

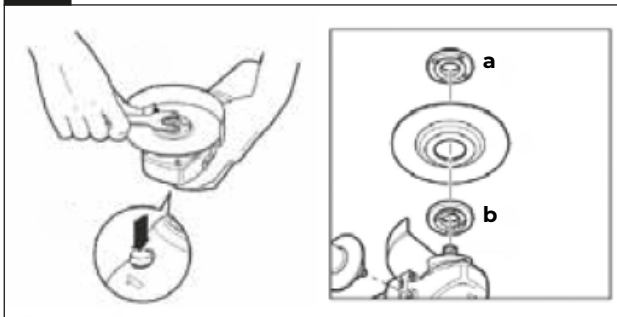

### Allumer / éteindre

**AVERTISSEMENT:** Avant d'enclencher le bouton de l'interrupteur MARCHÉ / ARRÊT, vérifiez que le disque de meulage est correctement installé et fonctionne correctement, que la bride extérieure est bien serrée.

- Connectez la batterie sur le corps de la meuleuse d'angle.
- La machine ne peut être démarrée qu'en appuyant sur l'interrupteur marche / arrêt à gauche, puis poussez l'interrupteur vers le haut, vous pouvez démarrer la machine
- Appuyez sur la partie avant de l'interrupteur, l'interrupteur marche / arrêt peut être verrouillé en position marche (1 position) pour un meulage continu
- Appuyez sur la partie arrière de l'interrupteur, l'outil s'éteint.
- Ne lâchez pas le broyeur tant qu'il n'a pas cessé de fonctionner.

**AVERTISSEMENT:** la roue continue de tourner après l'arrêt de l'outil.

Fig. 6

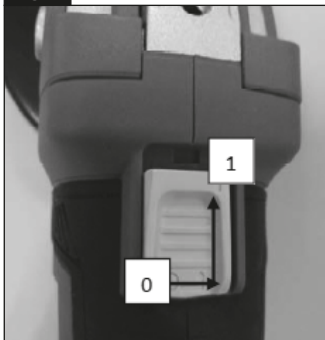

### Broyage (Fig.7)

Tenez fermement la poignée (3) et la poignée auxiliaire (4) et allumez-la. Évitez de bloquer les fentes de ventilation avec la main, car cela pourrait provoquer une surchauffe du broyeur. Laissez le disque atteindre sa vitesse maximale. Appliquez le broyeur sur l'article. L'effet maximal est obtenu

lorsque le broyeur est maintenu à un angle de 15 à 30 ° par rapport à l'article.

Déplacez doucement le moulin le long de l'élément. Donnez au moulin le temps de travailler. Il est rarement nécessaire d'appuyer fortement le disque contre la surface à travailler. Des étincelles peuvent se produire dans le compartiment moteur pendant l'utilisation. Ceci est normal et ne signifie pas que le broyeur est défectueux. Éteignez le broyeur après utilisation.

Fig. 7

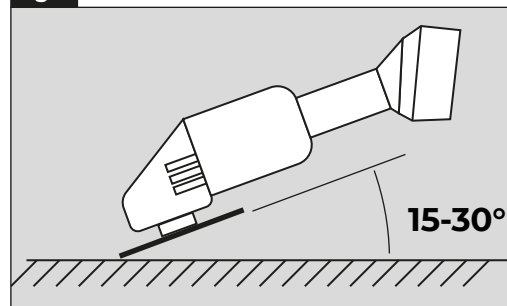

### Disposition des brides (Fig.8)

Disposition des brides lors de l'utilisation d'une meule centrale ou rectifiée droite.

Fig. 8

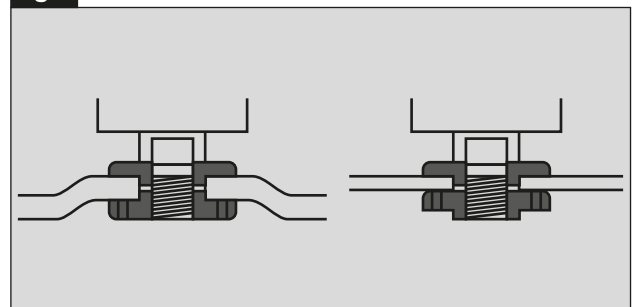

### Service et maintenance

Retirez toujours la batterie de l'outil avant d'effectuer toute opération de réglage ou d'entretien.

Veillez à ne pas exposer cet outil à la pluie.

Gardez les ouvertures de ventilation dégagées et nettoyez régulièrement le produit.

La réparation de l'outil ne doit être effectuée que par un réparateur qualifié.

La réparation ou l'entretien par du personnel non qualifié peut entraîner un risque de blessure.

Utiliser uniquement des pièces de rechange identiques pour réparer un outil

### Nettoyage

Évitez d'utiliser des solvants lors du nettoyage des pièces en plastique. La plupart des pièces en plastique sont susceptibles d'être endommagées par divers types de solvants commerciaux et peuvent être endommagés par leur utilisation. Utilisez des vêtements propres pour éliminer la saleté, le carbone poussière, etc.

### Stockage

Conservez la machine, le mode d'emploi et le cas échéant les accessoires dans leur emballage d'origine. De cette façon, vous aurez toujours toutes les informations et les pièces à portée de main.

Emballez bien l'appareil ou utilisez l'emballage d'origine afin d'éviter tout dommage pendant le transport.

Gardez toujours la machine dans un endroit sec.



## Meuleuse angulaire

**Utilisez uniquement des pièces de rechange identiques pour réparer un outil.**



Mise en garde! Si le bloc-batterie est défectueux, il doit être réparé ou remplacé par l'organisme de service affecté.

### Protection environnementale



Ce produit porte le symbole du tri sélectif sur les déchets d'équipements électriques et électroniques. Cela signifie que ce produit ne doit pas être jeté avec les ordures ménagères, mais doit être soutenu par un système de collecte conformément à la directive 2012/19 / UE. Il sera ensuite recyclé ou démantelé afin de minimiser les impacts sur l'environnement. Les produits électriques et électroniques sont potentiellement dangereux pour l'environnement et la santé humaine en raison de la présence de substances dangereuses.